



Technical Manual

Video Intercom Systems

Manuale Tecnico

Videocitofonia

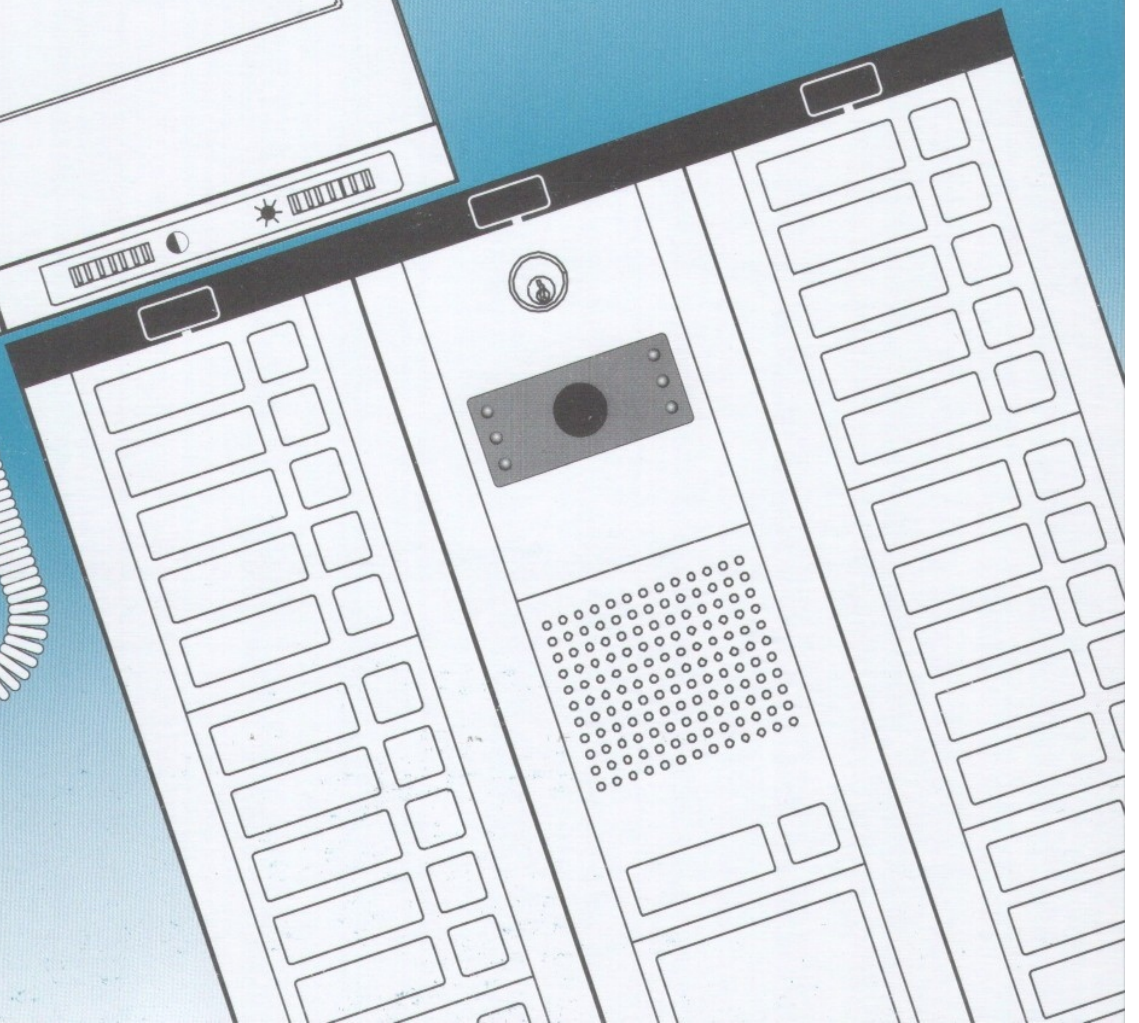
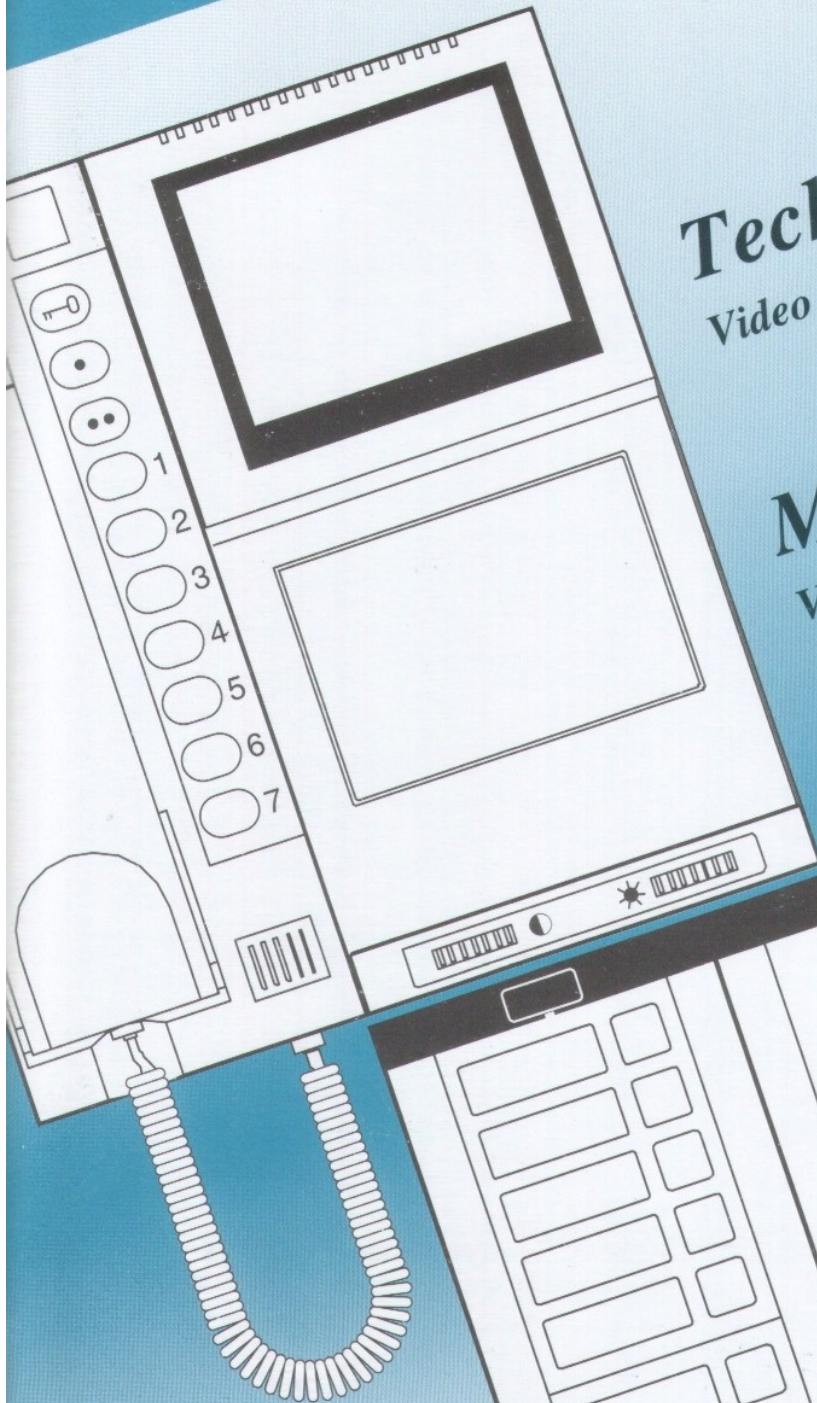

Edition 1999
Edizione 1999

INDEX**Page**

Introduction _____	1
Videophones _____	2
Telephones _____	4
Control Unit, Power Modules, Control Modules _____	5
Modular Push Button Panels _____	8
Note and suggestions for a correct installation _____	14
Mounting instruction of videophones _____	16
General directions for installation _____	18
Testing installation _____	20
Troubleshooting guide _____	20
Application of accessories _____	22

Videointercom systems using coax

Videointercom system with n... user _____	24
Videointercom system with 4 videophones in parallel _____	26
Videointercom system using TV camera remote from door panel _____	28
Videointercom system with two automatically switched outdoor stations _____	30
Videointercom system with two automatically switched outdoor stations, one with camera and one only audio _____	32
Videointercom system with 3 or more automatically switched outdoor stations _____	34
Videointercom system with a second camera remote from door panel _____	36
Mixed videointercom system _____	38
Videointercom system with 4 upright columns _____	40

Video-intercommunicating systems

System with max 8 intercommunicating videophones _____	42
System with one videophone and 7 intercommunicating intercoms _____	44
System with 3 videophones intercommunicating with 5 intercoms and 2 automatically switched outdoor stations _____	46

Videointercom systems "No Coax"

Videointercom system 4+1 no coax two users _____	48
Videointercom system 4+1 no coax, n... users with video distribution box _____	50
Videointercom system 4+1 no coax, n... users, cascade connection _____	52
Videointercom system 4+1 no coax, n... users with 2 automatically switched outdoor station _____	54
Mixed videointercom system 4+1 no coax with 2 videophones in parallel and second camera Remote from door panel _____	56

INDICE**Pagina**

Prefazione _____	1
Videocitofoni _____	2
Citofoni _____	4
Moduli di alimentazione e controllo _____	5
Pulsantiere modulari serie 800 _____	8
Note e suggerimenti di installazione _____	14
Istruzioni di montaggio videocitofoni _____	16
Norme generali di installazione _____	18
Collaudo impianto _____	20
Ricerca guasti _____	20
Applicazione accessori _____	22

Impianti videocitofonici con cavo coassiale

Impianto videocitofonico n.... utenti _____	24
Impianto ad un utente con 4 videocitofoni chiamati in parallelo _____	26
Impianto con telecamera scorporata dal posto esterno _____	28
Impianto videocitofonico con 2 posti esterni commutabili _____	30
Impianto videocitofonico con 2 posti esterni di cui 1 citofonico _____	32
Impianto videocitofonico con 3 o più posti esterni commutabili _____	34
Impianto videocitofonico con inserimento di una seconda telecamera di controllo _____	36
Impianto videocitofonico misto con 2 videocitofoni accesi contemporaneamente _____	38
Impianto videocitofonico con 4 colonne montanti _____	40

Impianti videocitofonici intercomunicanti

Impianto videocitofonico con max 8 interni intercomunicanti _____	42
Impianto intercomunicante misto composto da un videocitofono e 7 citofoni _____	44
Impianto intercomunicante misto composto da 3 videocitofoni e 5 citofoni con 2 posti esterni _____	46

Impianti videocitofonici senza cavo coassiale

Impianto videocitofonico sistema 4+1 senza coax bifamiliare _____	48
Impianto videocitofonico, sistema 4+1 senza coax, n.... utenti, con distributore video _____	50
Impianto videocitofonico, sistema 4+1 senza coax, n.... utenti, a colonna montante passante _____	52
Impianto videocitofonico, sistema 4+1 senza coax, n.... utenti, 2 posti esterni _____	54
Impianto videocitofonico misto, sistema 4+1 senza coax, con accensione contemporanea di 2 videocitofoni e inserimento seconda telecamera di controllo _____	56



INTRODUCTION

This Technical Manual gives a selection of connection diagrams and fixing instructions using videophones Series 900 and modular push button panels Series 800.

GENERAL SPECIFICATIONS

- System is activated by pressing a call button which address an electronic tone to the monitor.
- During stand-by system can be activated from the indoor station by pressing the camera recall button 
 - Operation time is adjustable:
 - a) 15-50 secs in case of no answer to the call.
 - b) 45-150 secs in case of answering to the call.
- System will switch off automatically replacing handset when conversation is finished.
- Placing a call will be activated only the videophone called assuring the video and audio privacy.
- Intercommunicating facility between videophones and/or telephones with privacy towards the outdoor station.
- Show image in B/W and colour.

WIRING DIAGRAMS SUBDIVISION

- Videointercom systems using coax cable:
 - This system covers most of the requirements as multistoried buildings, systems with more than one entrance etc.
- Video-intercommunicating systems:
 - As above but with intercommunicating facility between videophones and/or telephones.
- Videointercom systems "No Coax":
 - due to the limited number of cables required this is a very useful system to replace an existing dooreentry system (4+1) with a video door entry system.
 - The VIDEOKIT is a complete set for one family house.
 - Videokits are available in different models described on a specific manual.

NOTE

Before and during installation carefully read and check all notes and connection diagram supplied with main equipment and accessories. The diagrams and connections shown are for standard systems; for special systems contact our Technical Office. All dimensions are in MM unless otherwise specified.

PREFAZIONE

In questo manuale vengono riportate le caratteristiche di funzionamento e montaggio dei nostri prodotti videocitofonici.

CARATTERISTICHE GENERALI

- Attivazione dell'impianto tramite chiamata: nota elettronica e/o ronzatore.
- Controllo dell'ingresso video tramite autoaccensione, tasto 
- Funzionamento temporizzato: per 15-50 sec. in assenza di conversazione; per 45-150 sec. con conversazione in corso. Lo spegnimento può essere anticipato, riponendo la cornetta, a fine conversazione.
- Il segreto audio e video viene garantito dall'accensione del solo videocitofono chiamato.
- È possibile chiamare ed intercomunicare fra videocitofoni e/o citofoni con segreto audio verso il posto esterno.
- Visualizzazione dell'immagine in bianco e nero o colore.









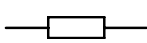
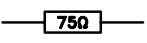
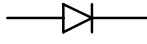

SUDDIVISIONE IMPIANTI

- Impianti videocitofonici tradizionali con coax: ricoprono ogni esigenza d'impiego, multiutenza e più posti esterni.
- impianti videocitofonici intercomunicanti: danno anche la possibilità di comunicare tra due qualunque posti interni, sia citofonici che videocitofonici.
- Impianti videocitofonici senza cavo coax: visto il numero ridotto di conduttori, sono impiegati per sostituire impianti citofonici già esistenti o per la facilità d'installazione. VIDEOKIT è una confezione completa per impianto monofamiliare. I videokit sono disponibili in vari modelli descritti in altro manuale specifico.











N.B.

Si raccomanda di rispettare scrupolosamente, in fase di installazione, gli schemi di impianto e di leggere attentamente tutte le NOTE e i FOGLI DI ISTRUZIONE allegati a ciascun prodotto. Gli schemi di impianto presentati sono i più comuni; nel caso si richiedano soluzioni diverse consultare il nostro Ufficio Tecnico. Tutte le misure sono in mm.

ELECTRIC SIMBOL

	Resistor Resistenza
	Resistor 75 ohm Resistenza 75
	Diode Diodo
	Led Led
	Alternate current Alternata
	Terminal Morsetto di ancoraggio
	Condenser microphone Microfono a condensatore
	Earphone / loudspeaker Auricolare / Altoparlante
	AC Buzzer Ronzatore in AC
	AC Extra bell Suoneria supplementare in AC
	Bulb Lampadina
	Electronic switch Commutatore elettronico

SIMBOLI ELETTRICI

	AC electric lock Serratura elettrica in AC
	Amplifier Amplificatore
	Push-button Tasto in chiusura comandato manualmente
	Relay Relè con contatto normalmente aperto
	Relay - 2 changeovers Relè - 2 scambi
	Hook switch Commutatore a slitta comandato meccanicamente
	Deviation box Scatola di deviazione
	Jumper Ponticello mobile
	External volume adjustment Regolazione volume altoparlante
	Internal volume adjustment Regolazione volume microfono



VIDEOPHONES

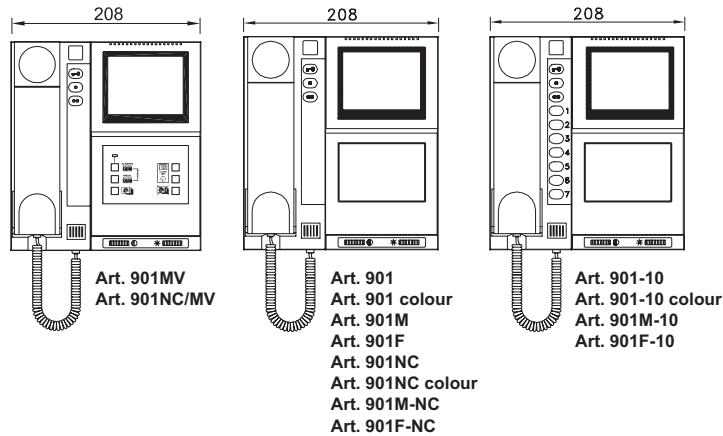

Art. 901 901MV 901 colour

Videophone using a 4" flat type CRT tube. Surface mounting by using a metal plate provided. Case in ABS plastic. White colour.

3 push buttons:

- : Door opening button (only with video on and handset lifted)
- : Camera recall button
- : Service button

Controls:

- contrast
- Bright

Terminals and jumpers

+12V Positive power output to supply the videodistributor Art. 894

TV1 Camera recall button

TV2 Button: :

- a) Positive output to switch on a 2nd TV camera: Terminal X linked with terminal 1.
- b) 0 volt output for other services: Terminal X linked with terminal 6.
- c) Electronic call output for intercommunicating system: Terminal X connected with terminal T of Art. 510N.

1 Positive power input +15 ÷ 20V DC 0,35 A.

2 Door opening button

3 Speech output

4 Speech input

5 Speech ground

6 Negative power input

C Call tone input. Jumper VOL set for high volume $\Lambda \cdot \overline{\Gamma} \cdot B$. Move jumper to $\Lambda \cdot \overline{\Gamma} \cdot B$ to reduce volume

V Video input

M Screen

R Speech-Common for intercommunicating systems

7 Call on optional Buzzer

- Speech ground for intercommunicating systems

X Terminal for special functions (see fig. 1, 2 page 22).

+ Powering +12V (only for Art. 901MV).

Art. 901M

Videophone using a 5" tube. Surface mounting by using a metal plate provided. Front mirror view. Case in ABS plastic. White colour.

Other specs as Art. 901 but current consumption 0,75A.

Art. 901F

Videophone using a 5" tube. Flush mounting. Front direct view. Other specs as Art. 901M.

Art. 901-10 901-10 colour

As Art. 901 but with 7 (1...7) additional buttons for intercommunicating systems or other services.

Door opening button can be used at any time. Calls from outdoor station energizes a buzzer. Internal calls by modulated electronic tone.

Additional terminals:

T Common of additional buttons.

IT...7T Call buttons or other services.

Art. 901M-10

Specs as Art. 901-10. Dimensions and CRT as Art. 901M.

Art. 901F-10

Specs as Art. 901-10. Dimensions and CRT as Art. 901F.

VIDEOCITOFONI

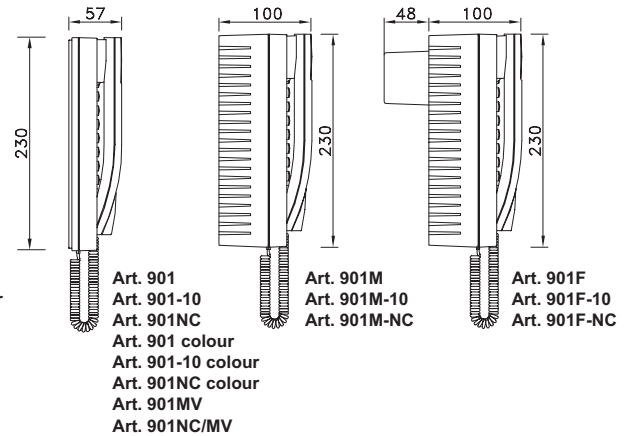

Art. 901 901MV 901 colour

Videocitofono 4" piatto, in plastica ABS bianco; fissaggio ad innesto alla parete utilizzando l'apposita staffa, senza incasso.

Ha tre tasti:

- : Attiva la serratura elettrica solo con video acceso e cornetta sollevata.
- : Accende l'impianto dall'interno se non ci sono conversazioni in corso.
- : Attiva la seconda telecamera o altri servizi.

Controlli

- contrasto
- Luminosità.

Funzioni morsetti e ponticelli mobili

+12V Uscita +12 Volt per alimentazione distributore video Art. 894

TV1 Tasto: Autoaccensione

TV2 Tasto: :

- a) Con morsetto x collegato al morsetto 1 uscita positiva per inserzione 2ª telecamera.
- b) Con morsetto x collegato al morsetto 6 uscita OV per altri servizi.
- c) Con morsetto x collegato a T (Art. 510N): chiamata intercomunicante.

1 Alimentazione positiva +15 ÷ 20V DC 0,35 A.

2 Tasto comando per azionamento serratura elettrica

3 Uscita fonia

4 Ingresso fonia

5 Massa fonica

6 Alimentazione negativa

C Ingresso nota di chiamata. Ponticello VOL presettato $\Lambda \cdot \overline{\Gamma} \cdot B$ per volume massimo

Spostare il ponticello in posizione $\Lambda \cdot \overline{\Gamma} \cdot B$ per ridurre il volume

V Ingresso segnale video 0,8-1,5Vpp

M Schermo video

R Comune fonia intercomunicante

7 Ingresso chiamata su ronzatore (opzionale per l'Art. 901)

- Massa fonica per impianti intercomunicanti

X Configura la funzione del tasto TV2.

+ Ingresso alimentazione +12V (solo per Art. 901MV).

Art. 901M

Videocitofono con tubo catodico 5", in plastica ABS bianco, fissaggio ad innesto alla parete utilizzando la staffa in dotazione, senza scatola d'incasso.

La visione frontale avviene tramite specchio. Caratteristiche di funzionamento e morsetti di collegamento come per l'articolo precedente ad eccezione dell'assorbimento che è di 0,75 A.

Art. 901F

Videocitofono con tubo catodico 5" da incasso e visione frontale diretta.

Stesse caratteristiche elettriche e di funzionamento dell'articolo precedente.

Art. 901-10 901-10 colour

Si differenzia dall'Art. 901 per l'aggiunta di 7 (1...7) tasti utilizzabili per effettuare chiamate intercomunicanti o servizi vari.

Non ha il segreto di apriorita. Chiamata interna con nota elettronica. Ha in dotazione il ronzatore per ricevere delle chiamate dal posto esterno.

Morsetti:

T Comune pulsanti chiamata elettronica intercomunicante.

IT...7T Pulsanti di chiamata intercomunicante o servizi aggiuntivi.

Art. 901M-10

Per caratteristiche di funzionamento ed elettriche vedere Art. 901M e Art. 901-10.

Art. 901F-10

Per caratteristiche di funzionamento ed elettriche vedere Art. 901F e Art. 901-10.

**Art. 901-NC 901NC/MV 901NC colour**

As Art. 901 but for system "No Coax".

Terminals and jumpers

- TV2** Service button . Positive output with JP1 set in position $A \cdot \overline{B}$ to activate a 2nd camera. Move JP1 to $A \cdot \overline{B}$ (0V output) for other services
- C** Button . Camera recall button
- 1** - Call tone input. Jumper VOL set for high volume $A \cdot \overline{B}$.
Move jumper to $A \cdot \overline{B}$ to reduce the volume
- Input / output speech line
- Door opening button
- Negative power input. 0 Volt
- + Positive power input. +15 ÷ 20 Volt DC 0,35A
- V2** Video input. + sync
- V1** Video input. - sync
- +12 Positive power input +12Volt DC (only Art. 901NC/MV).

Art. 901M-NC

As Art. 901M but for systems "No Coax".

Art. 901F-NC

As Art. 901F but for systems "No Coax".

Functions of JP2 jumper

The power supply of the system can supply max 2 videophones in parallel but it is possible to connect and call up to 5 videophones in parallel giving the priority to 1 or 2 of them.

- a) Jumper JP2 is set in position $A \cdot \overline{B}$ and videophone is automatically switched on when it is called (max 2 videophones).
- b) Move jumper JP2 to position $A \cdot \overline{B}$ to receive only the call and press the camera recal button to get the picture.
(TV1 of Art. 901 and 901-10 must be connected to terminal T of Control Unit Art. 890).

If picture is required automatically on more than 2 videophones in parallel use the additional power supply Art. 893.

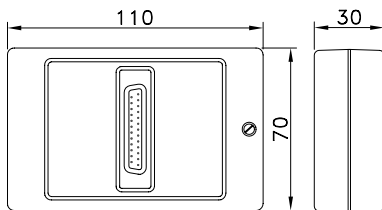
**Art. 895****Art. 901T Art. 901T/MV Art. 901T colour**

As Art. 901 but with inclined (20°) metal base, 1,6 mts of cable complete with plug for wall box Art. 895. Table version.

Art. 901-10T Art. 901-10T colour

As Art. 901-10 but table version.

Art. 901T-NC Art. 901T-NC colour

As Art. 901NC but table version.

Art. 895

Wall box for monitors table version.

Fixing directly to wall or on standard rectangular (American type) embedding box.

Art. 901NC 901NC/MV 901NC colour

Videocitofono per impianti con 4 fili comuni più i fili di chiamata, senza cavo coassiale. Si consiglia il suo uso per la sostituzione degli impianti citofonici esistenti.

Morsettiera:

- TV2** Tasto di servizio . Ponticello JP1 posizionato $A \cdot \overline{B}$ uscita positiva per inserzione seconda telecamera. Con JP1 $A \cdot \overline{B}$ uscita 0 Volt per altri servizi
- C** Tasto Autoaccensione
- 1** - Ingresso nota di chiamata . Ponticello VOL preasettato $A \cdot \overline{B}$ per volume massimo. Spostare il ponticello su $A \cdot \overline{B}$ per ridurre il volume
- Ingresso/uscita fonica
- Tasto . Comando per azionamento serratura elettrica.
- Alimentazione 0 Volt
- + Alimentazione +15 ÷ 20 Volt DC 0,35A
- V2** Ingresso segnale video syncr. +
- V1** Ingresso segnale video syncr. -
- +12 Ingresso alimentazione +12 (solo per Art. 901NC/MV).

Art. 901M-NC

Per caratteristiche di funzionamento ed elettriche vedere Art. 901M e Art. 901NC.

Art. 901F-NC

Per caratteristiche di funzionamento ed elettriche vedere Art. 901F e Art. 901NC.

Funzioni del ponticello JP2.

L'alimentatore principale del sistema permette di indirizzare la chiamata su max 5 videofoni collegati in parallelo e di azionarne contemporaneamente max 2 prioritari.

- a) Il ponticello JP2 è preasettato sulla posizione $A \cdot \overline{B}$ accende il videocitofono automaticamente alla chiamata (soltanto 2 videofoni su max 5 possono avere JP2 in questa posizione).
- b) Spostare il ponticello JP2 sulla posizione $A \cdot \overline{B}$ per ricevere solo il tono di chiamata. Premere il tasto per autoaccendere il videofono. (Il TV1 dei videocitofoni deve essere collegato al morsetto T del centralino Art. 890).

Se è richiesta l'accensione simultanea di più di 2 videofoni è necessario usare l'alimentatore supplementare Art. 893.

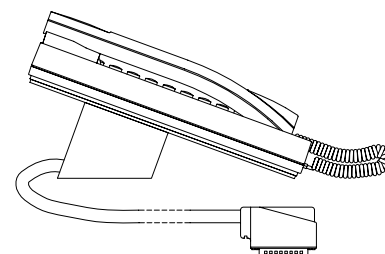

Art. 901T
Art. 901-10T
Art. 901T-NC
Art. 901T/MV
Art. 901T-NC/MV
Art. 901T colour
Art. 901-10T colour
Art. 901T-NC colour

Art. 901T Art. 901T/MV Art. 901T colour

Videocitofono da tavolo; stesse caratteristiche dell'Art. 901. Completo di base zavorrante inclinata di 20°, 1,6 mt. di cavo e connettore per il collegamento alla presa da muro Art. 895.

Art. 901-10T Art. 901-10T colour

Come Art. 901-10 ma versione da tavolo

Art. 901T-NC Art. 901T-NC colour

Come Art. 901NC ma versione da tavolo.

Art. 895

Presa da muro per la connessione dei videocitofoni da tavolo Art. 901T, Art. 901-10T e Art. 901T-NC. La presa, DB25, è inserita su un contenitore in plastica dove all'interno c'è la morsettiera per i collegamenti alla colonna montante seguendo la serigrafia riportata sul circuito stampato.

Fissaggio su scatole rettangolari normalizzate.



TELEPHONES

Telephones in white ABS plastic. Electronic call on 45 Ohms 57mm speaker . Two levels of volume. Condenser microphone. Wall mounting by two expansion type screws or directly to standard round type 60 mm embedding box or standard rectangular (American Type) embedding box. Desk mounting by means of Desk Kit Art. 938.

Art. 926S

Telephone incorporating privacy of speech and lock opening.

Connecting Terminals:

- T Input electronic call
- 2 Receiver (earphone)
- 1 Microphone
- C Speech command
- Ground
- P Door opening
- 8 } Services button
- 9 }

Art. 925

Telephone for system "No Coax".

Art. 925S

As Art. 925 but with privacy of speech and lock opening.

Connecting terminals:

- 1 Speech, call, door opening.
- 3 Common.

Art. 928-5

Intercom set with 5 push buttons.

Connecting terminals:

- A Microphone
- B Receiver (earphone)
- X Input electronic call
- Ground
- T Common push buttons
- P Door opening
- 1 } push buttons
- 2 }
- 3 }
- 4 }

- R } Terminals for a buzzer Art. RZ102
- } necessary in case of calls from an outdoor station.

Art. 928-10

As above but with 10 push buttons

Connecting terminals:

- A 4 As Art. 928-5
- 5 } Push buttons
- 6 }
- 7 }
- 8 }
- 9 }

Art. 938

Desk kit for all Telephones 900 series. Complete with metal base, 2 mt of cable, wall box.

CITOFONI

Citofoni in plastica ABS colore bianco. Chiamata elettronica su altoparlante 45 Ohm Ø 57 mm . Due livelli di volume . Microfono a condensatore.

Montaggio a parete mediante 2 viti e relativi tasselli o direttamente su scatola da incasso rotonda Ø 60 mm o rettangolare normalizzata.

Montaggio da tavolo utilizzando l'apposito Kit Art.938.

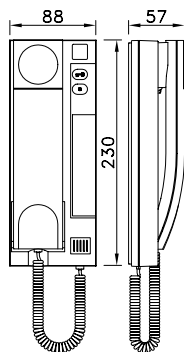

Art. 926S

Citofono Art. 926S con segreto di conversazione e di apriporta. Si possono selezionare i due livelli di volume chiamata spostando il ponticello mobile JP1.

Morsetteria:

- T Ingresso nota elettronica
- 2 Auricolare
- 1 Microfono
- C Abilitazione fonia
- Massa
- P Comando apriporta
- 8 } Pulsante di servizio
- 9 }

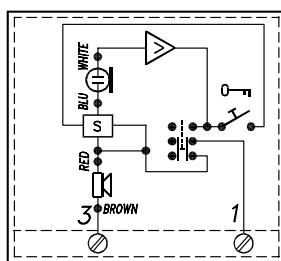
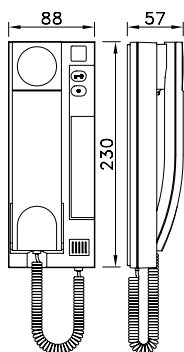

Art. 925-925S

Art. 925

Citofono per impianti 1+1. Si può selezionare due livelli del volume chiamata.

Art. 925S

Citofono come Articolo precedente ma con segreto di conversazione e di apriporta.

Morsetteria:

- 1 Fonia, chiamata, comando di serratura.
- 3 Comune.

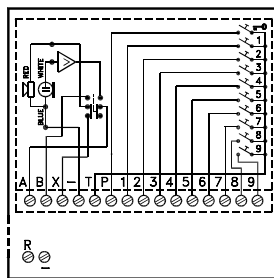
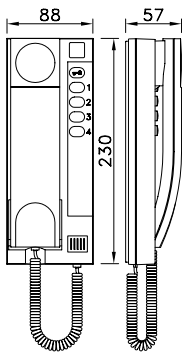

Art. 928-5

Art. 928-5

Citofono Intercomunicante con 5 pulsanti di chiamata. Chiamate interne con nota elettronica modulata, due livelli di volume selezionabili con il ponticello mobile VOL.

Morsetteria:

- A Microfono
- B Auricolare
- X Ingresso chiamata elettronica intercomunicante
- Massa
- T Comune pulsanti
- P Comando apriporta
- 1 } Pulsanti di chiamata intercomunicante o altri servizi con Art.506N
- 2 }
- 3 }
- 4 }
- R } Ronzatore RZ102 per eventuali chiamate dal posto esterno
- }

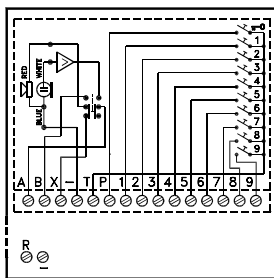
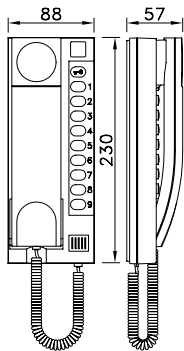

Art. 928-5

Art. 928-10

Intercomunicante con le stesse caratteristiche dell'articolo precedente, con in più 5 pulsanti di chiamata.

Morsetteria:

- A 4 come Art.928-5
- 5 } Pulsanti di chiamata intercomunicante o altri servizi con Art.506N
- 6 }
- 7 }
- 8 }
- 9 }

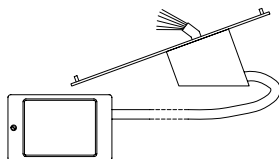

Art. 938

Kit per il montaggio da tavolo citofoni serie 900. Comprende la base zavorrante (inclinata di 20°), 1,6 mt di cavo e la scatola di derivazione da fissare su scatole rettangolari normalizzate.



CONTROL UNIT, POWER MODULES, CONTROL MODULES

Art. 890

This unit together with transformer Art. 850 supplies all circuits of the Video-Intercom System.

It generates the call signal, selects the calls, guarantees the audio and video privacy to n. ... users.

It incorporates an adjustable timer for the video and speech time which triples automatically if call is answered.

The pc board is supplied in a standard 9 modules A type DIN box (157,50 mm) and can be fixed by either to a proper DIN bar or directly to the wall by using two expansion type screws.

The box comes complete with two plastic covers to protect the terminals.

The pc board includes the following:

- 1) Rectifiers and filters for AC voltages coming from transformer Art. 850.
- 2) Regulated power circuit electronically protected.
It gives +20V DC on terminal 1 (to supply max two videophones in parallel) and on terminal I (to supply the camera module Art. 830).
Its operation is controlled by an adjustable timer which starts when a call is placed and stops automatically as follows:
 - a) After a time of 15-50 secs in case of no answer to the call.
 - b) After a time of 45-150 secs in case of answering to the call.
 - c) Replacing handset when conversation is finished.
 - d) In case of current overload.
- 3) Regulated power circuit. It gives +8V DC to supply the audio amplifiers and climatize the camera module.
- 4) Circuit to start the timer in case of call by electronic call.
- 5) Circuit to start the time in case of call by buzzer (in case of intercommunicating systems).
- 6) Circuit for the "recall" facility (TV1).
This function is disabled when system is in operation.
- 7) Enslavement relay to activate the electric lock.
During this operation it switches off the lamps illuminating the name cards.

Connecting Terminals:



Towards the videophones

- | | |
|-----|--|
| 1 | Output +20V DC (timed) |
| 2 | Command for electric lock |
| 3 | Speech from videophones to the outdoor station |
| 4 | Speech from outdoor station to the videophones |
| 5 | Ground for speech circuits |
| 6 | Ground. |
| TV1 | "Recall" command |

Towards the outdoor station

- | | |
|----|---|
| T | Common push buttons (for electronic call) |
| A | 13V AC for cards illumination lamps and electric lock. |
| +8 | Output +8V DC to supply speech amplifiers and climatize the camera unit |
| F | Negative supply for door unit amplifiers |
| E | Common push buttons (for call on buzzer) |
| I | Positive supply +20V DC for camera unit Art. 830 |
| G2 | Speech from outdoor station to the videophones |
| H1 | Speech from videophones to the outdoor station |
| F1 | Negative supply for camera unit |
| F2 | Negative supply for the name card illumination lamps |
| SE | Electric lock |

Video signal terminal

- | | |
|----|--------------|
| VM | Video input |
| VM | Video output |

Art. 850

Boxed transformer for videointercom systems. It can supply max. two videophones 4" flat type in parallel or only one 5" type.

Primary: 0-230 Vac. 50/60 Hz.

Outputs: 13 Vac 1,6A
24 Vac 1,6A

Art. 850-2

As Art. 850 but Primary 127 Vac.

Art. 520

Power Supply for intercommunicating system or in case of more entrances.

Terminals:

- | | |
|------|---|
| 0 | Power common |
| 230V | Power input 230Vac |
| + | +8Vdc 0,3A max |
| - | 0V Common |
| ~ | 13Vac 1,6A max for electric lock and max. 5 lamps to illuminate the card name |

In a standard 8 modules A type DIN box (140 mm).

MODULI DI ALIMENTAZIONE E CONTROLLO

Art. 890

Il centralino Art.890, insieme al trasformatore Art.850, alimenta i vari componenti dell'impianto, genera i segnali di chiamata, garantisce il segreto audio e video.

Il circuito è alloggiato in un contenitore "DIN" tipo A, a 9 moduli.

Si installa su apposita barra DIN o direttamente al muro tramite due viti e relativi tasselli ad espansione, è completo di protezione per i morsetti.

La scheda elettronica comprende:

- 1) - I circuiti rettificatori e di filtro delle tensioni prelevate dall'Art.850;
- 2) - Un circuito stabilizzatore, protetto in corrente, che da 20Vdc: presenti sul morsetto 1 per l'alimentazione dei videocitofoni e sul morsetto I per l'alimentazione telecamera. Il suo funzionamento è controllato da un circuito temporizzatore che lo avvia ad ogni chiamata e lo spegne automaticamente:
 - a) dopo un tempo (regolabile dall'interno) di 15-50 sec. se non c'è stata risposta dall'utente chiamato;
 - b) dopo un tempo di 45-150 sec. se c'è risposta dell'utente chiamato;
 - c) riponendo la cornetta a fine conversazione;
 - d) se c'è sovraccarico di corrente.
- 3) - Un circuito stabilizzatore da 8Vdc per l'alimentazione dell'amplificatore audio e climatizzazione del modulo telecamera.
- 4) - Un circuito di chiamata su ronzatore e avvio temporizzazione.
- 5) - Un generatore di nota modulata per chiamata elettronica su altoparlante ed avvio temporizzazione.
- 6) - Un circuito di autoaccensione (TV1) che si disabilita quando la temporizzazione è già avviata.
- 7) - Relè asservimento serratura elettrica: quando viene attivato fa spegnere le lampade illuminazione cartellini.

Morsettiera Alimentazioni

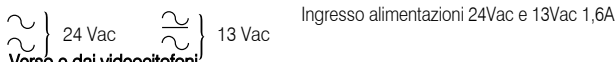

Verso e dai videocitofoni

- | | |
|-----|--|
| 1 | Uscita 20Vdc temporizzata |
| 2 | Comando azionamento serratura elettrica |
| 3 | Fonia dal videocitofono verso il posto esterno |
| 4 | Fonia dal posto esterno verso il videocitofono e spegnimento automatico a fine conversazione |
| 5 | Massa del circuito audio |
| 6 | Alimentazione 0V |
| TV1 | Dal videocitofono per autoaccensione |

Verso il posto esterno

- | | |
|----|---|
| T | Comune pulsanti chiamata con nota elettronica e/o autoaccensione |
| A | 13Vac per illuminazione cartellini e serratura elettrica |
| +8 | +8Vdc alimentazione portiere elettrico e climatizzazione telecamera |
| F | Alimentazione 0V portiere elettrico |
| E | Comune pulsanti, chiamata con ronzatore |
| I | +20Vdc temporizzata per alimentazione telecamera |
| G2 | Fonia dal posto esterno verso il posto interno |
| H1 | Fonia dal videocitofono verso il posto esterno |
| F1 | Alimentazione 0V telecamera |
| F2 | 0V per lampade cartellini |
| SE | 0V per apertura serratura elettrica |

Morsettiera video

- | | |
|-----|---|
| VMV | Morsetti di rilancio segnale video da telecamera ai videocitofoni |
|-----|---|

Art. 850

Trasformatore di alimentazione, contenuto in custodia DIN 5 moduli.

Fissaggio come articolo precedente.

Ingresso: 230Vac 50-60Hz

Uscite: 13Vac 1,6A
24Vac 1,6A

Art. 850-2

Stesse caratteristiche dell'Art.850 con tensione d'ingresso 127Vac 50-60Hz

Art. 520

Alimentatore citofonico indispensabile per impianti intercomunicanti o con più ingressi, contenuto in barra DIN 8 moduli. Fissaggio come articoli precedenti.

Morsettiera:

- | | |
|------|--|
| 0 | Comune alimentazione |
| 230V | Ingresso alimentazione di rete 230Vac |
| + | Uscita 8Vdc, - 0,3A max stabilizzati; per alimentare portiere eletr. e dispositivi vari |
| - | Uscita 0V comune |
| ~ | Uscita 13Vac-1,6A max; per suoneria, illuminazione cartellini portanomi (max 5 lampade), e serratura elettrica |

**Art. 521**

Additional power supply requested to supply max 10 videophones with memory board, in a standard 9 modules din box (see applications pages 19 and 49).

Fixing as above.

Input: 230V 50 60 Hz.

Output: 12Vdc 1A.

Art. 893

Additional Power Supply for systems with videophones in parallel.

It can supply 2 videophones 4" or 1 Videophone 5".

See applications pages 19, 27, 47, 57.

Terminals

230V Power input 230Vac

0 Power common

127V Power input 127Vac

C Trigger from terminal 1 of central unit Art. 890

M 0V

+ +20Vdc regulated 1A max.

In a standard 9 modules A type DIN box (157.50 mm).

Art. 510N

Switching Relay plus modulated tone generator for intercommunicating systems.

It connects and disconnects the speaker unit while an internal call is affected.

Terminals

Input 13Vac

T Output tone generator

+ Input +8Vdc

- Ground

1a

2a

1

2

P

S

Speech towards the outdoor station

Speech towards the extension

Door opening command

Output for electric lock

In a standard 5 modules A type DIN box (87.50 mm)

Art. 506N

Enslavement Relay, 230Vac 5A max.

It can be activated by the service button of the videophones by any button of telephones.

Terminals

1 Input 20-24Vac or dc

2 Input 12Vac or dc

3 Relay ground.

4 Relay command input

5 Ground

CO1 Common 1

NC1 Norm. closed 1

NO1 Norm. open 1

CO2 Common 2

NC2 Norm. closed 2

NO2 Norm. open 2

In a standard 5 modules A type Dim Box (87,50 mm.)

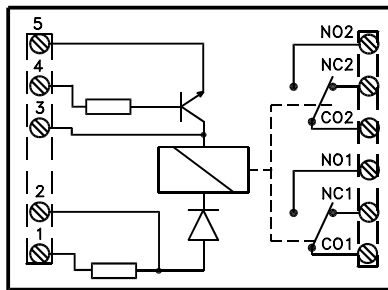

Art. 506N

Art. 506T

Timer relay unit

230Vac 5A max. 2÷100 Sec.

It can be activated by the service button of the videophone by any button of telephones

Terminals

1 Input 20-24Vac or dc

2 Input 12Vac or dc

3 Relay command input -

4 Relay command input +

5 Ground

CO1 Comune 1

NC1 Norm closed 1

NO1 Norm open 1

CO2 Comune 2

NC2 Norm. closed 2

NO2 Norm. open 2

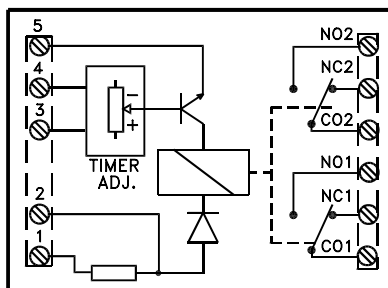

Art. 506T

Art. 521

Alimentatore supplementare necessario per alimentare max 10 videocitofoni con memoria video, contenuto in barra DIN 9 moduli (vedere schemi applicativi a pag. 19 e 49).

Fissaggio come aticoli precedenti.

Ingresso: 230V 50-60Hz.

Uscita: 12Vdc 1A.

Art. 893

Alimentatore supplementare per impianti video, contenuto in barra DIN 9 moduli.

Deve essere impiegato quando ci sono più videocitofoni accesi contemporaneamente. E' attivato e disattivato (sul morsetto C) dalla tensione di uscita (morsetto 1) del centralino Art.890; Vedere schema applicativo pag. 19, 27, 47, 57.

Morsettiera:

230V Ingresso alimentazione di rete 230Vac

0 Comune alimentazione

127V Ingresso alimentazione di rete 127Vac

C Ingresso comando di abilitazione +20V

M Uscita alimentazione 0V

+ Uscita +20Vdc-1A max stabilizzata

Art. 510N

Inseritore portiere elettrico e generatore modulato di nota. In contenitore DIN 5 moduli. Indispensabile per impianti intercomunicanti per effettuare la chiamata elettronica fra due posti interni, escludere il posto esterno quando è in atto una conversazione fra due utenti e comandare la serratura elettrica.

Morsettiera:

Ingresso 13 Vac

T Uscita generatore di nota

+ Alimentazione +8V

- Massa

1a

2a

1

2

P

S

Fonia verso il posto esterno

Fonia verso intercomunicanti

Ingresso comando serratura elettrica

uscita serratura

Art. 506N

Modulo relè di asservimento (230V max 5A) in contenitore DIN 5 moduli.

Consente di comandare un temporizzatore luci scale o altro dispositivo di potenza tramite i tasti: di servizio o di chiamata intercomunicante.

Morsettiera:

1 Alimentazione 20-24Vac o dc

2 Alimentazione 12Vac o dc

3 Massa relè

4 Ingresso per comando relè

5 Massa

CO1 Comune 1

NC1 Normalmente chiuso 1

NO1 Normalmente aperto 1

CO2 Comune 2

NC2 Normalmente chiuso 2

NO2 Normalmente aperto 2

Terminali

1 Alimentazione 20-24Vac or DC

2 Alimentazione 12Vac or dc

3 Ingresso per comando relè -

4 Ingresso per comando relè +

5 Massa

CO1 Comune 1

NC1 Normalmente chiuso 1

NO1 Normalmente aperto 1

CO2 Comune 2

NC2 Normalmente chiuso 2

NO2 Normalmente aperto 2

**Art. 892**

Two entrances **Switching Relay** for video intercom systems. One required per entrance for systems of three entrances or more. It automatically switches all services to the outdoor station.

Terminals:

- 1 Input 13Vac 0,2A
 2 Ground
 3-4 Command to position "a": rest position
 5-6 Command to position "b": relay closed
 R Reset: All relays to position "a"
 7,8,9,10,11,12 Relays commons
 7a, 8a, 9a, 10a, 11a, 12a Changeovers in rest position
 7b, 8b, 9b, 10b, 11b, 12b Changeovers relay closed
 In a standard 9 modules A type DIN box (157,50 mm)

Art. 891

Active **Video distributor** for systems with several mounting columns. This is also a video amplifier with adjustable "Gain" for long distances

Terminals:

- + Input +20V 0,1A (from terminal I of Art. 890).
 M OV and shield of video input (coax)
 Vin Video input (coax)
 V1-M Output Video 1
 V2-M Output Video 2
 V3-M Output Video 3
 V4-M Output Video 4
 In a standard 5 modules a type Dim Box (87,50 mm.)

Art. 894

Video Distribution Box for systems using coax cable.

Fed by the Videophone (+12V) it has 1 input, 1 throw output and 4 outputs on 75 Ohms.

Terminals:

- Vin-M Vout-M Coax input and output.
 M +12 Power input +12Vdc 0,08A from videophone.
 V1-M V2-M V3-M V4-M These outputs can not be used in cascade.

Art. 316

Video Distribution Box for systems 4+1 "No Coax", one input, one throw output and 4 outputs. One terminal block each videophone.

Terminals V1 and V2 of the last video distributor must be closed by using the 2 resistors (150 Ohms) provided while the outputs unused have to be open.

Art. 512A

Additional Speaker, 45 Ohms 0,5W 57mm built in a plastic case. It can be fed by electronic tone generated by Art. 890 or 510N (positive signal) or Art. 831M.. (negative signal).

Fixing directly to wall or on standard rectangular (American type) box

Art. 512 E

Extension Sounder. As Art. 512A but with built in a modulated tone generator.

Fed by AC or Dc voltage it can be used in parallel with a 12Vac buzzer.

Art. 834N

Five diodes p.c. board module for 4+1 systems "No coax". Suitable for new extension panels Art. 843.. Art. 844.. Art. 845..

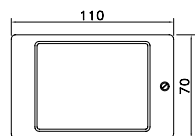
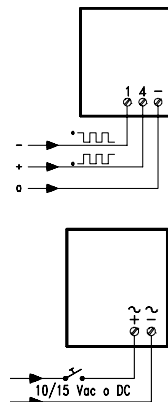

Art. 316 - 894

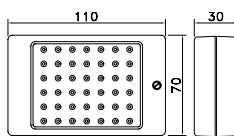

Art. 512A - 512E

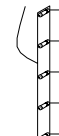

Art. 834N

DIN box 9 modules Contenitore DIN 9 moduli

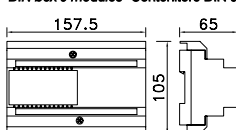

Art. 890 - 892 - 893 - 521

DIN box 8 modules Contenitore DIN 8 moduli

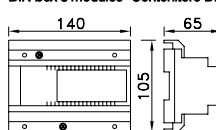

Art. 520

DIN box 5 modules Contenitore DIN 5 moduli

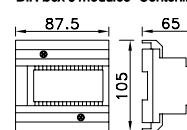

Art. 506 - 510 - 850 - 891

Art. 892

Scambiatore video per due o più posti esterni, in contenitore DIN 9 moduli.

Consente la commutazione automatica di tutti i servizi al posto esterno da cui è stata effettuata l'ultima chiamata, tramite relè a 6 scambi.

Morsetti:

- 1 Ingresso alimentazione 13Vac 0,2 A.
 2 Massa.
 3-4 Abilitazione per commutazione in posizione a: stato di riposo.
 5-6 Abilitazione per commutazione in posizione b: stato di chiusura.
 R Reset: riporta i relè in condizione di riposo: posizione a.
 7,8,9,10,11,12 Comune scambi relé
 7a, 8a, 9a, 10a, 11a, 12a Scambi relé posizione di riposo
 7b, 8b, 9b, 10b, 11b, 12b Scambi relé in posizione di chiusura

Art. 891

Distributore-Amplificatore video, permette di derivare il segnale video proveniente dalla telecamera su 4 linee indipendenti. In questo dispositivo si può regolare il guadagno "GAIN" fino a 2 volte il segnale d'ingresso per cui può essere usato come amplificatore per impianti a lunga distanza sfruttando parte delle uscite senza richiudere quelle inutilizzate. Contenitore in barra DIN 5 moduli.

Morsetti:

- + Alimentazione +20V 0,1A (morsetto I Art.890)
 M Alimentazione 0V e ingresso massa video
 Vin Ingresso segnale video
 V1-M Uscita video 1
 V2-M Uscita video 2
 V3-M Uscita video 3
 V4-M Uscita video 4

Art. 894

Distributore video di piano, permette di disaccoppiare su 4 uscite il segnale video prelevato dalla colonna montante. Contenitore in plastica da inserire nelle scatole di derivazione o da fissare su scatole rettangolari normalizzate.

Morsetti:

- Vin-M Vout-M Ingresso e uscita passante segnale video
 M +12 Ingresso alimentazione: +12V 0,08A dal videocitofono acceso
 V1-M V2-M V3-M V4-M Le 4 uscite video derivate 1 Vpp/75 Ohm
 Le 4 uscite non devono essere usate per il rilancio di altri distributori video.

Art. 316

Distributore video di piano per impianti **senza cavo coax**.

Contenitore in plastica da fissare su scatole rettangolari normalizzate. Per facilitare l'installazione, i 4 fili comuni della colonna montante (- + V1 e V2) vengono derivati in altrettanti 4 gruppi di uscite (- + V1a V2a - + V1d V2d), ciascuna per il collegamento di un videocitofono serie NC.

Viaggiano separati: i fili di chiamata (1) ed eventuale filo di autoaccensione (C). I morsetti di uscita V1 e V2, relativi all'ultimo distributore video, devono essere chiusi con 2 resistenze da 150 Ohm verso il morsetto -; mentre vanno lasciate aperte le uscite video derivate non utilizzate.

Art. 512A

Altoparlante supplementare da 45 Ohm 0,5W incorporato in un contenitore in plastica. Può essere usato come ripetitore della chiamata elettronica generata da: Art.890, Art.510N (segnale positivo)

Art.831M..(segnale negativo)

Fissaggio su scatole rettangolari normalizzate.

Art. 512 E

Modulo suoneria elettronica. Come articolo precedente ma con generatore modulato di nota incorporato. Può essere usato come suoneria indipendente o in parallelo ad un ronzatore elettromeccanico incorporato nei videocitofoni intercomunicanti.

Art. 834N

Modulo con 5 diodi per impianti con sistema video 4+1, da aggiungere ai moduli di chiamata Art. 843.. Art. 844.. Art. 845..



MODULAR PUSH BUTTON PANELS SERIE 800

This new range consists of a series of modules in conjunction with special supports complete with back box or with supports complete with surface mounting box. The appropriate assembling of the various modules with the front supports allows any size of front door panel with many different configurations.. The various items of the system can be identified with following groups:

- Modules
- Front supports complete with opening hinge and back box
- Surface mounting box.

Accessories:

- Covering frames.
- Rainshields

Features of modules

Push buttons are protected and reinforced with plate in stainless steel, while modules front plates are in:

S Standard-Stainless Steel

A Ali

W White

B Brown

BZ Bronze

Card name illumination on:

- Door station modules with 2 leds
- Call modules and information modules with lamp 24V 3W

All modules have same dimensions (119X97X29) and can be subdivided in three groups:

- TV Camera Modules
- Speaker Units
- Extension Front Panels
- Information Modules

TV CAMERA MODULES

Art. 830/..

Camera module with built in a CCD camera complete with autoiris lens and LEDs for infrared illumination. Video output on 75 Ohms with coax cable. Front panel in **S, A, W, B, BZ** and polycarbonate with security lock and tilt adjustment.

Art. 830/.. colour

Camera module with built in a CCD camera complete with autoiris lens and illumination lamps. Front plate in **S, A, W, B, BZ** and polycarbonate with tilt adjustment.

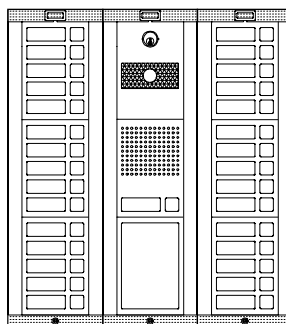

PULSANTIERE MODULARI SERIE 800

Sono costituite da una serie di moduli da inserire su appositi supporti completi di scatole da incasso o su supporti portamoduli completi di scatola di protezione per montaggio a filo muro. Assemblando opportunamente i vari moduli si ha la possibilità di realizzare pulsantiere di ogni tipo e configurazione. Il sistema comprende i seguenti gruppi di particolari:

- Moduli
- Sostegni portamoduli completi di scatola da incasso
- Scatole di protezione per montaggio filo muro complete di sostegni portamoduli

Accessori:

- Cornici decorative in alluminio
- Tettucci antipioviggia per scatole da incasso

Caratteristiche tecniche dei Moduli

I tasti di chiamata sono protetti da lamierino in acciaio inox mentre le placche frontali dei moduli sono in:

S Standard-Acciaio Inox

A Alluminio anodizzato argento

W Alluminio verniciato bianco

B Alluminio verniciato marrone

BZ Alluminio elettrocolore chiaro (bronzo)

I cartellini portanome si inseriscono agendo all'esterno del modulo. L'illuminazione dei cartellini avviene:

- Nei moduli portiere elettrico con 2 led.
- Nei moduli di chiamata ed informazione con lampada 24V 3W

Le dimensioni di ciascun modulo sono: mm 120X97X29.

I moduli si distinguono in:

- Moduli telecamera
- Moduli con Portiere elettrico (4+1 o 1+1)
- Moduli di chiamata
- Moduli di segnalazione

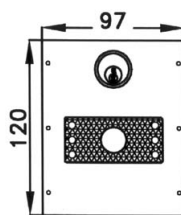

Art. 830/..

MODULI TELECAMERA

Art. 830/..

Modulo telecamera in metallo con frontale trasparente in polycarbonato e placca in **S, A, W, B, BZ**, incorpora:

Telecamera con sensore CCD, diodi led per l'illuminazione all'infrarosso, resistenza di climatizzazione. E' completa di serratura di sicurezza e vite per regolare l'angolo di ripresa verticale "BRANDEGGIO". Standard video CCIR interlacciato 2:1.

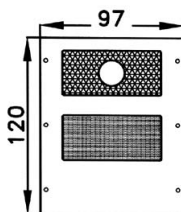

Art. 830/.. colour

Art. 830/.. colour

Modulo telecamera in metallo con frontale trasparente in polycarbonato e placca in **S, A, W, B, BZ**, incorpora: telecamera con sensore CCD colore, lampade di illuminazione e resistenza di climatizzazione. Standard video CCR interlacciato 2÷1.

Terminals:

- I** Input +14/20Vdc 0,2A. (0,4A x 830 colour)
- F1** OV Ground.
- M** Shield (coax).
- V** Video output (coax).
- SB** +8Vdc to eliminate misty.

Morsettiera:

- I** Alimentazione +14/20 Vdc 0,2 A. (0,4A x 830 colour)
- F1** Alimentazione 0 V (GND).
- M** Schermo cavo coax (GND).
- V** Centrale cavo coax (uscita segnale video 1Vpp/75 Ohm).
- SB** +8Vdc per dispositivo anticondensa.



Art. 831-0 0 call buttons

Art. 831-1 1 call button

Art. 831-2 2 call buttons

Camera Unit for systems "No Coax". It incorporates a CCD camera complete with autoiris lens, LEDs for infrared illumination, switchboard for n...users, timer, audio amplifiers, stairway light push button. Front panel in **S, A, W, B, BZ** and polycarbonate with security lock and tilt adjustment.

Dimension as a double module.

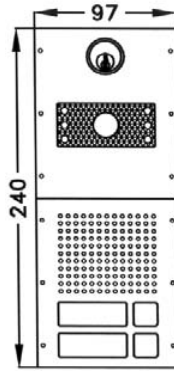

Art. 831M-2/..

Art. 831M-0/.. 0 pulsanti di chiamata.

Art. 831M-1/.. 1 pulsanti di chiamata.

Art. 831M-2/.. 2 pulsanti di chiamata

Unità di ripresa per sistemi video 4+1 senza coax, contenitore in metallo (ingombro verticale di 2 moduli standard), frontale trasparente in polycarbonato e placca in **S, A, W, B, BZ** incorpora:

Telecamera con sensore CCD, diodi led per l'illuminazione all'infrarosso, un centralino, un temporizzatore, amplificatore audio.

E' completa di serratura di sicurezza e vite per la regolazione angolo di ripresa verticale "BRANDEGGIO". Uscita segnale video differenziale.

Art. 831M-0/.. colour 0 call buttons

Art. 831M-1/.. colour 1 call button

Art. 831M-2/.. colour 2 call buttons

Camera unit for systems "No Coax". It incorporates a CCD camera complete with autoiris lens, illumination lamps, switchboard for n... users, timer, audio amplifiers, stairway light push button. Front panel in **S, A, W, B, BZ** and polycarbonate with tilt adjustment.

Dimension as a double module.

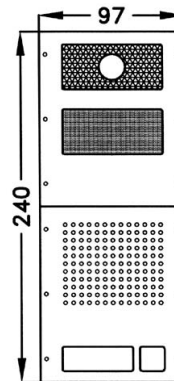

Art. 831M-2/..

Art. 831M-0/.. colour 0 pulsanti di chiamata

Art. 831M-1/.. colour 1 pulsante di chiamata

Art. 831M-2/.. colour 2 pulsanti di chiamata

Unità di ripresa per sistemi video 4+1 senza coax a colori, contenitore in metallo (ingombro verticale di 2 moduli standard), frontale trasparente in polycarbonato e placca in **S, A, W, B, BZ**, incorpora: Telecamera CCD a colori, lampade illuminazione, un centralino, un temporizzatore, amplificatore audio.

Uscita segnale video differenziale.

Terminals:



24V Input 24Vac from transformer Art. 850



13V { Input 13Vac from transformer Art. 850
Output 13Vac for electric lock



13V { Input 13Vac from transformer Art. 850
Output OV ground

S Electric lock

+ Output +20Vdc (timed)

P2 Call, speech, lock wire user No. 2 (only Art. 831M-2/..)

P1 Call, speech, lock wire user No. 1 (only Art. 831M-1/.. and -2/..)

C1 Common push buttons and recall

C Output modulated tone

D1 Common diodes

D Common speech output

V1 Video output negative sinc.

V2 Video output positive sinc.

Morsettiera:



24V Ingresso 24Vac dal trasformatore Art. 850



13V { Ingresso 13Vac dal trasformatore Art. 850
Uscita 13 Vac per serratura elettrica



13V { Ingresso 13Vac dal trasformatore Art. 850
Uscita alimentaz. OV

S Azionamento serratura elettrica

+ Uscita alimentazione +20Vac (con temporizzatore avviato)

P2 Chiamata, fonia, comando serratura, utente 2 (solo Art. 831M-2/..)

P1 Chiamata, fonia, comando serratura, utente 1 (solo Art. 831M-1/.. e -2/..)

C1 Comune pulsanti ed autoaccensione

C Uscita nota modulata

D1 Comune diodi

D Comune uscita fonica

V1 Uscita segnale video composto con sincronismi negativi

V2 Uscita segnale video composto con sincronismi positivi

Art. 988 Art. 988 colour

CCD camera complete with lens built-in ABS plastic all weather camera housing complete with 1.5 mt of cable and terminals connector. Housing is complete with sun shield and bracket for wall mounting.

Connections:

Red wire I +15/20 Vdc

Black wire F1 0 Volt

Black wire M Video ground

White wire V Video output

Green wire F2 0 Volt

Yellow wire A 13Vac (climatization)

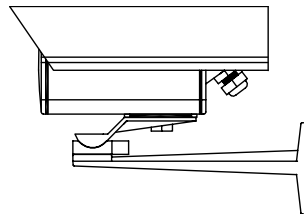

Art. 988 Art. 988 colour

Telecamera con sensore CCD completa di obiettivo, inserita in custodia Alluminio stagna IP66, completa di tettuccio parasole e staffa a snodo per ancoraggio al muro (o palo). Particolarmente adatta per il videocontrollo di accessi esterni.

E' dotata di 1,5 mt di cavo e mammut per alimentazione e segnale video:

Filo Rosso I Alimentazione +15/20 Vdc

" Nero F1 Alimentazione OV

" Nero M Massa video

" Bianco V uscita segnale video

" Verde F2 Alimentazione OV

" Giallo A 13Vac per climatizzazione



Art. 988NC Art. 988NC colour

As Art. 988 but for video systems 4+1 no coax.

- Black wire = V2 video output positive sinc.
- White wire = V1 video output negative sinc.
- Red wire = + Power +20V
- Black wire = - Power 0V
- Green wire = ~ } 13Vac for climatization
- Yellow wire = ~ }

Art. 988NC Art. 988NC colour

Come Art. 988 ma per sistemi video 4+1 senza coax

- Filo Nero (calza) = V2 Uscita segnale video sincr. +
- " Bianco = V1 Uscita segnale video sincr. -
- " Rosso = + Alimentazione +20V
- " Nero = - Alimentazione 0V
- " Verde = ~ } 13Vac per climatizzazione
- " Giallo = ~ }

Speaker unit modules

- Art. 837-0/.. with 0 call buttons
- Art. 837-1/.. with 1 call button
- Art. 837-2/.. with 2 call buttons

Moduli portiere elettrico

- Art. 837-0/.. 0 pulsanti di chiamata
- Art. 837-1/.. 1 pulsante di chiamata
- Art. 837-2/.. 2 pulsanti di chiamata

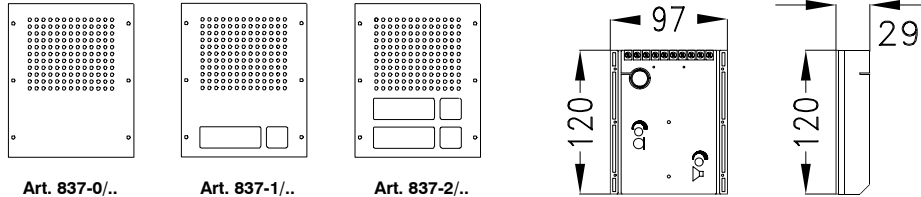

The circuit has:

- a - Transmitting amplifier with condenser microphone and "VOLUME" control
- b - Receiving amplifier and "VOLUME" control
- c - 2 LEDs to illuminate the cards name

Connecting terminals:

- 2 - Output (speech)
- ~ - Power input 13Vac for the led
- 3 - Power input +8Vdc
- 1 - Input (speech)
- 4 - Ground
- ~ - Power input 0Vac for the led
- P2 - Call button user No° 2
- P1 - Call button user No° 1
- C - Common push buttons

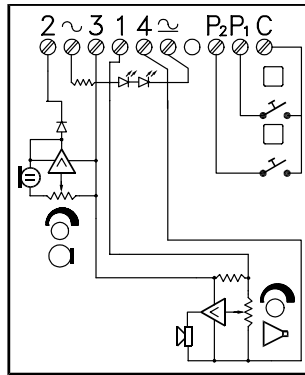

Art. 837-2

Il modulo contiene:

- a - Amplificatore di trasmissione con microfono a condensatore. Regolazione volume
- b - Amplificatore di ricezione con altoparlante da 0.5W. Regolazione del volume
- c - 2 LED illuminazione cartellini

Morsetteria

- 2 - Uscita fonia
- ~ - Ingresso 13Vac per led illuminazione cartellini
- 3 - Ingresso alimentazione +8V
- 1 - Ingresso fonia
- 4 - Massa fonia
- ~ - 0V per led illuminazione cartellini
- P2 - Uscita chiamata utente 2
- P1 - Uscita chiamata utente1
- C - Comune pulsanti

Extension front panel

These modules have only call buttons and the lamp for cards name.

- Art. 840/.. Blanking Module.
- Art. 843/.. with 3 call buttons.
- Art. 844/.. with 4 call buttons.
- Art. 845/.. with 5 call buttons.

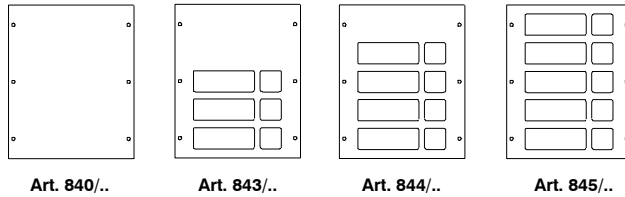

Moduli di "chiamata"

Sono costituiti da soli pulsanti di chiamata per ampliare il numero di utenti dell'impianto.

- Art. 840/.. modulo cieco
- Art. 843/.. 3 pulsanti di chiamata
- Art. 844/.. 4 pulsanti di chiamata
- Art. 845/.. 5 pulsanti di chiamata

Common of push buttons is made by metal removable jumpers

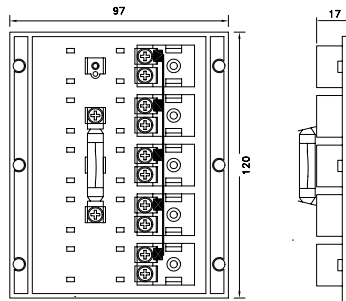

Il comune pulsanti è già collegato. Per separare il comune pulsanti basta eliminare il ponticello di rilancio

Information module

Art. 846/..
Made in polycarbonate plastic it has an "Information" card of 62X100 mm. Complete with lamp 24V3W.

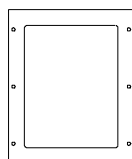

Art. 846/..

Modulo di "SEGNALAZIONE"

Art. 846/..
Serve per contenere un cartellino informazione di dimensione mm 62X100. Supporto in polycarbonato, completo di lampada illuminazione 24V 3W.

ACCESS CONTROL MODULES

They allow door opening or other services by typing in a secret code programmable by the user from 3 up to 6 characters.

They are available with 2 or 3 relay output, and with or without panel illumination. Front plates, 2 mm thick, are in stainless steel (S) or in aluminium (A) or in bronze finish (BZ).

Art. VX800-2/..	2 relay output
Art. VX800-2L/..	2 relay output plus panel illumination
Art. VX800-3/..	3 relay output
Art. VX800-3L/..	3 relay output plus panel illumination

MODULI CONTROLLO ACCESSI

Permettono di aprire la porta o fare altri servizi digitando un codice segreto, programmabile dall'utente, da 3 a 6 cifre. Sono disponibili a 2 e a 3 relè di servizio; con o senza lampada illuminazione tastiera. Le placche, spessore 2 mm, sono in acciaio inox (S) o in alluminio anodizzato (A) o in alluminio elettrocolore chiaro (BZ).

Art. VX800-2/..	a 2 relè
Art. VX800-2L/..	a 2 relè più lampada illuminazione tastiera
Art. VX800-3/..	a 3 relè
Art. VX800-3L/..	a 3 relè più lampada illuminazione tastiera

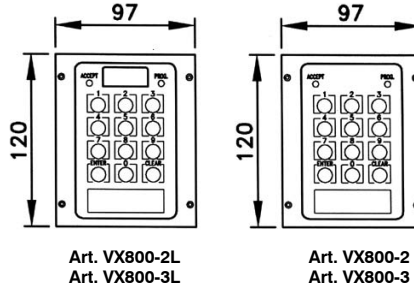

Terminals

1	} Power input
2	
3	Common relay 1
4	Norm. open relay 1
5	Norm. closed relay 1
6	Common relay 2
7	Norm. open relay 2
8	Norm. closed relay 2
For Art. VX800-2/.. and VX800-2L/..	
9	} External command for timed output relay 1
10	
for Art. VX800-3/.. and Art. VX 800-3L/..	
9	Common relay 3
10	Norm. closed relay 3

Morsettiera

1	Ingresso alimentazione
2	13Vac or dc max 300 mA
3	Comune relè 1
4	Normalmente aperto relè 1
5	Normalmente chiuso relè 1
6	Comune relè 2
7	Normalmente aperto relè 2
8	Normalmente chiuso relè 2
Per Art. VX800-2/.. e VX800-2L/..	
9	} Comando esterno per chiusura temporizzata relè 1
10	
Per Art. VX800-3/.. e Art. VX 800-3L/..	
9	Comune relè 3
10	Normalmente aperto relè 3

FRONT SUPPORTS, COVERING FRAMES, RAINSHIELDS, SURFACE MOUNTING UNITS

are available with following finishes:

- A: **Standard-Alli** for stainless steel and all modules.
- W: **White** for white modules.
- B: **Brown** for brown modules.
- BZ: **Bronze** for bronze modules

FRONT SUPPORT

The front Supports for modules are complete with opening hinge and back box. They are made with two plastic terminals and two slide guides in anodized aluminium A, W, B, BZ for modules assembling. By using the plastic spacers provided it is possible to connect the back boxes to acquire the correct panel size. The front supports are available in three sizes:

	Modules	Front frame (mm)	back box (mm)
Art. 851A	1	115X154X15	109X144X30
Art. 852A	2	115X274X15	109X265X30
Art. 853A	3	115X394X15	109X385X30

SUPPORTI, CORNICI DECORATIVE, TETTUCCI ANTIPIOGGIA, SCATOLE PER MONTAGGIO A FILO MURO

disponibili:

- A: Standard-Alluminio anodizzato per moduli in acciaio inox o alluminio.
- W: Verniciatura a polvere epossidica **Bianca** per moduli bianchi.
- B: Verniciatura a polvere epossidica **marone** per moduli marroni.
- BZ: Alluminio elettrocolore chiaro **Bronzo** per moduli bronzo.

SUPPORTI PORTAMODULI

Supporti portamoduli completi di scatola da incasso e cerniera in acciaio Inox. Sono costituiti da due supporti, superiore ed inferiore, in policarbonato e da due guide in alluminio A, W, B, BZ per l'assemblaggio dei vari moduli. Utilizzando gli appositi distanziali passacavo in dotazione si possono accoppiare più scatole da incasso e quindi si possono realizzare varie configurazioni.

	Moduli	Supporto portamoduli (mm)	Scatola incasso (mm)
Art. 851A	1	115X154X15	109X144X30
Art. 852A	2	115X274X15	109X265X30
Art. 853A	3	115X394X15	109X385X30

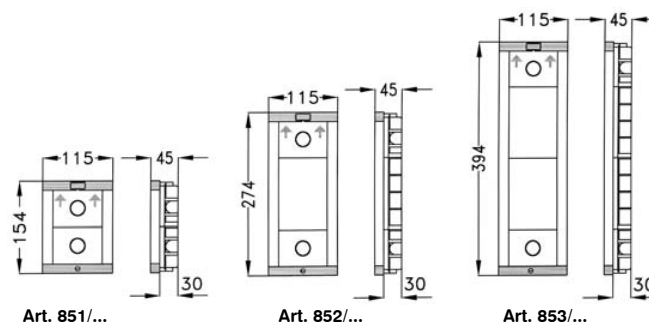



COVERING FRAME

To be mounted between the front frame and the back box. This accessory is necessary to cover possible mismatching or inadequate finishing of the wall.

	Modules	Rows	Dimensions (mm)
Art. 861A	1	1	135 X 166
Art. 862A	2	1	135 X 286
Art. 863A	3	1	135 X 406
Art. 864A	4	2	251 X 286
Art. 866A	6	2	251 X 406
Art. 869A	9	3	367 X 406

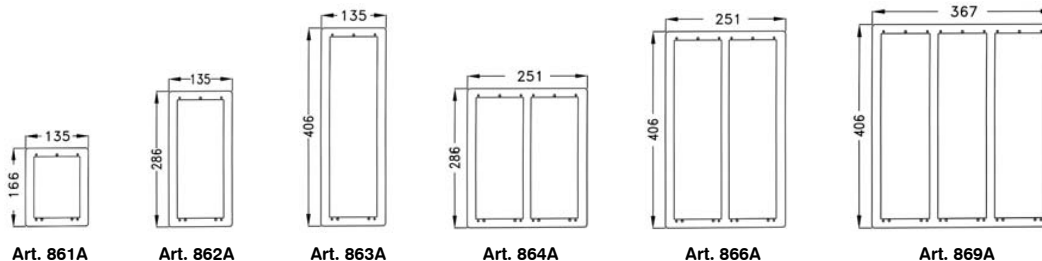

CORNICI DI PROTEZIONE

Da montare tra il supporto frontale e la scatola da incasso. Questo accessorio è necessario per coprire eventuali difetti di muratura.

	Moduli/File	Dimensioni (mm)
Art. 861A	1	135 X 166
Art. 862A	2	135 X 286
Art. 863A	3	135 X 406
Art. 864A	4	251 X 286
Art. 866A	6	251 X 406

RAINSHIELD

Complete with frame to be mounted between the front frame and the back box as protection against rain and to cover possible mismatching of the wall. Projection: 35 mm. only

	Modules	Rows	Dimensions (mm)
Art. 871A	1	1	140 x 168,5 x 35
Art. 872A	2	1	140 x 288,5 x 35
Art. 873A	3	1	140 x 408,5 x 35
Art. 874A	4	2	256 x 288,5 x 35
Art. 876A	6	2	256 x 408,5 x 35
Art. 879A	9	3	372 x 408,5 x 35

TETTuccio ANTIPIOGGIA

Completati di cornice, da montare tra il supporto frontale e la scatola da incasso.

Proteggono dalla pioggia e coprono eventuali difetti di muratura.

	Moduli	File	Dimensioni (mm)
Art. 871A	1	1	140 x 168,5 x 35
Art. 872A	2	1	140 x 288,5 x 35
Art. 873A	3	1	140 x 408,5 x 35
Art. 874A	4	2	256 x 288,5 x 35
Art. 876A	6	2	256 x 408,5 x 35
Art. 879A	9	3	372 x 408,5 x 35

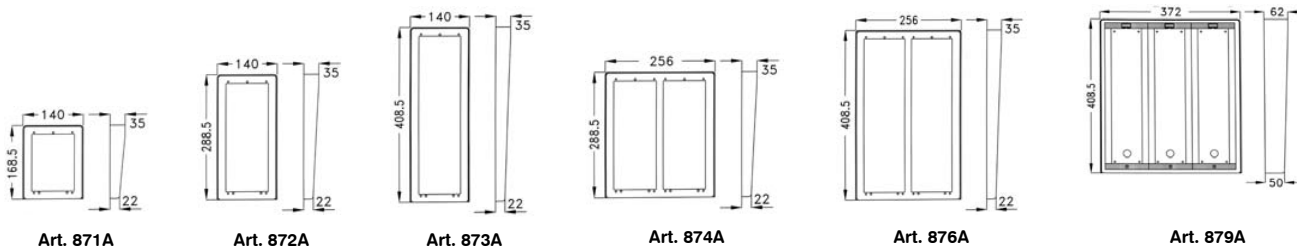

SURFACE MOUNTING UNIT

Complete with hinge and front frame for panel modules. Projection: 60 mm. only.

	Modules	Rows	Dimensions (mm)
Art. 881A	1	1	140 x 168,5 x 62
Art. 882A	2	1	140 x 288,5 x 62
Art. 883A	3	1	140 x 408,5 x 62
Art. 884A	4	2	256 x 288,5 x 62
Art. 886A	6	2	256 x 408,5 x 62
Art. 889A	9	3	372 x 408,5 x 62

SCATOLE DI PROTEZIONE

Per montaggio a filo muro.

Complete di supporti per moduli e cerniere in acciaio inox.

	Moduli	File	Dimensioni (mm)
Art. 881A	1	1	140 x 168,5 x 62
Art. 882A	2	1	140 x 288,5 x 62
Art. 883A	3	1	140 x 408,5 x 62
Art. 884A	4	2	256 x 288,5 x 62
Art. 886A	6	2	256 x 408,5 x 62
Art. 889A	9	3	372 x 408,5 x 62

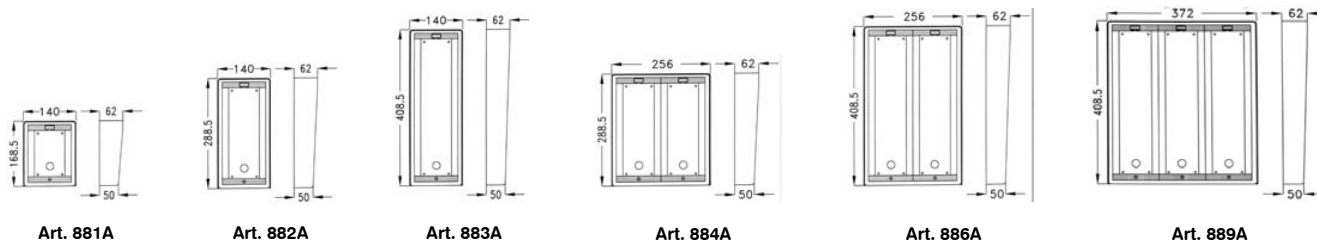



EXAMPLES OF COMBINATIONS OF MODULES

(From 1 to 37 push buttons)

ESEMPI DI COMBINAZIONE DI MODULI

(Da 1 a 37 pulsanti)

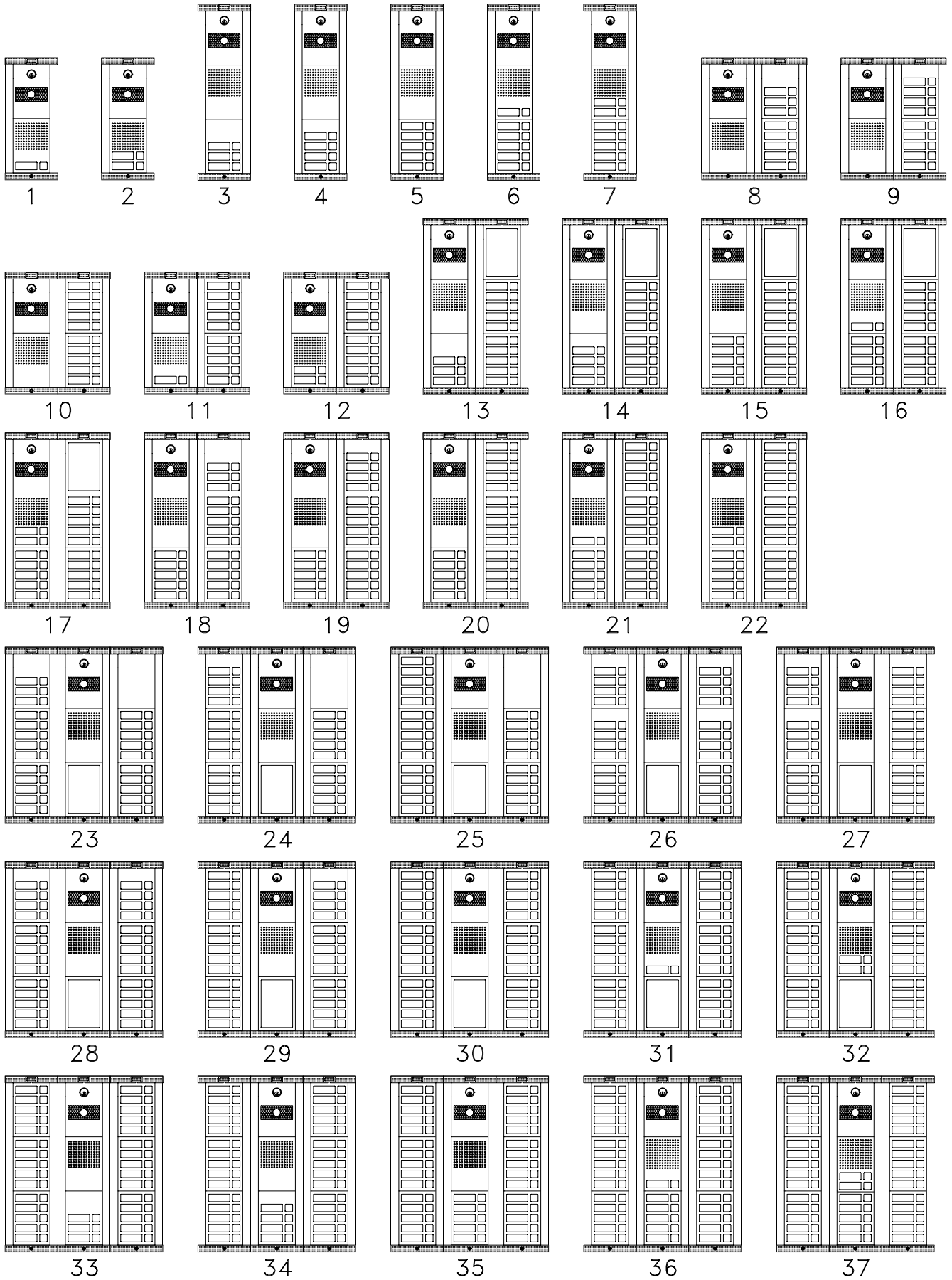



NOTE AND SUGGESTIONS FOR A CORRECT INSTALLATION

On the previous page are shown some examples but the combination of modules can be different for the same number of push buttons.

A front panel for 5 apartments, in addition to the example shown, can also be obtained as follows:

- A) Art. 830/.. +837-1/.. +844/..
B) Art. 830/.. +837-2/.. +843/..

It is always useful to remember that the maximum number of call buttons are as follows:

N° of Modules (includ. door ampl-camera)	Back box (dimensions mm.)	N° off calls (Max)	N° Moduli (Compreso P.E. e Telecamera)	dimensioni (scatola incasso)	N° chiamate (massimo)
2	L=115 H=264	2	2	L=115 H=264	2
3	L=115 H=384	7	3	L=115 H=384	7
4	L=230 H=264	12	4	L=230 H=264	12
6	L=230 H=384	22	6	L=230 H=384	22
9	L=345 H=384	37	9	L=345 H=384	37

As previously stated the back boxes can be connected by using the plastic spacers provided and, therefore, it is possible to obtain panels with more than 37 push buttons. In this case to use the covering frame, rainshields or the surface mounting units it will be necessary to make groups of panels (max 3 rows each group).

To reach exactly the number of call buttons using the acquired configuration it could be very useful to use the Blanking Module Art. 840.. and the Information Module Art. 846..

NOTE E SUGGERIMENTI DI INSTALLAZIONE

Per alcuni esempi riportati, la combinazione dei moduli può essere diversa anche per uno stesso numero di chiamate.

Un impianto citofonico per 5 utenti, oltre all'esempio riportato nella pagina precedente, si può anche combinare:

- A) Art. 830/.. +837-1/.. +844/..
B) Art. 830/.. +837-2/.. +843/..

In ogni caso si può riepilogare che il numero massimo di chiamate ottenibili, su tre file è il seguente:

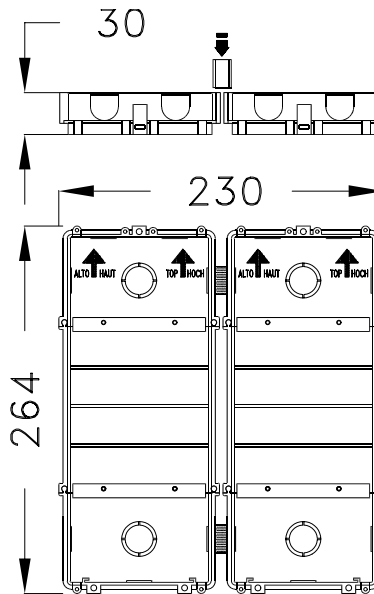

Fig. 1

Per un numero di chiamate superiore a 37 si possono ulteriormente affiancare, utilizzando gli appositi distanziali passacavo in dotazione, altre scatole da incasso e sostegni portamoduli; in questo caso se si prevede il montaggio di accessori come cornici o tettucci anti-pioggia o scatole per montaggio filomuro, occorre separare i moduli in due o più gruppi. L'utilizzatore può scegliere, in relazione al numero di utenti, la configurazione desiderata o la disposizione su più file di moduli. A questo scopo risulta utile l'utilizzo del Modulo Neutro Art. 840.. e del Modulo Informazione Art. 846..

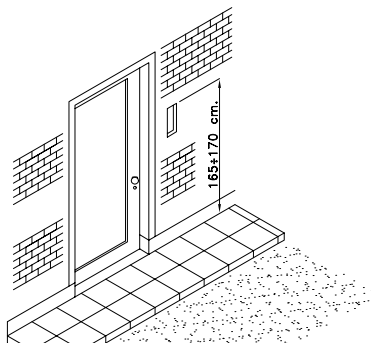

Fig. 2

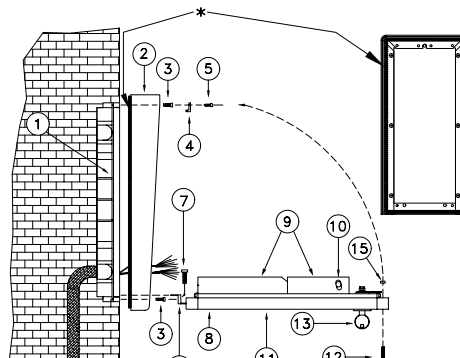

Fig. 3

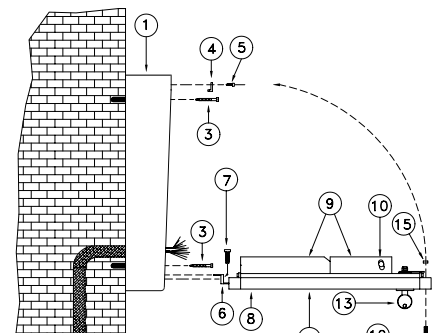

Fig. 4



Example of mounting procedure of a front plate with 2 modules.

Flush mounting (fig. 3).

- a) Set in box (1) at 165-170 cm. from ground level (fig. 2).
- b) Ensure that all fixing holes for modules support and accessories are cleanly and accurately finished.
- c) Fix the covering frame (or rainshield Art. 872..) by using the four screws provided (3).
- d) Fix the lock plate (4) by using the two screws provided (5).
- e) Insert modules (9) into the slide guides of support (11) and insert microphone in the proper housing.
- f) Insert the hinge (6) into the proper guide of back box and fix by the two screws provided.
- g) Carry out connections accurately by using wiring diagram provided.
- h) Be sure that all connections are well made and power on the system: by pressing the call button (8) an electronic tone will be heard from the intercom; after few seconds the videophone will light up and a sharp view will appear. Test the speech and adjust volumes.
- i) If necessary adjust tilt position of CCD camera by acting on screw (10).
- l) Rotate the support (11) upward and fix to back box by using screw (12), ring spacer (15) and alan key (16).
- m) Where supplied, turnkey (13).
- n) Mask the screws by using plastic cover provided.

*** Important:** To avoid water infiltrations apply silicon sealing to the back surface of the rainshield (2) then fix it to the back box by using the four screws provided (fig. 3).

Surface mounting (fig. 4).

- a) Fix box Art. 882.. (1) to wall at 165-170 cm. from ground level (fig. 2) by using the four expansion type screws provided.
- b) Fix hinge (6) by using the two screws provided (7).
Continue as from (d) to (n) of flush mounting instructions .

To achieve maximum quality of picture install camera housing so it is safeguarded against direct sunlight.

Esempio di montaggio di un posto esterno videocitfonico a due moduli.

Montaggio da incasso (fig. 3).

- a) Murare attentamente la scatola da incasso (1) a 165-170 cm dal lato superiore della stessa al piano terra finito (fig. 2).
- b) Assicurarsi che tutti i fori di fissaggio presenti nella scatola incasso siano ben puliti.
- c) Fissare la cornice decorativa (2) (o nei casi più esposti alla pioggia, il tettuccio anti-pioggia Art. 872..) utilizzando le quattro viti in dotazione (3).
- d) Fissare il piastrino riferimento serratura (4) con le due viti in dotazione (5).
- e) Infilare i moduli (9) nel supporto portamoduli (11) ed inserire il microfono nella sua sede.
- f) Inserire la cerniera (6) del supporto moduli (11) nell'apposita sede della scatola incasso e fissarla tramite le due viti in dotazione (7).
- g) Eseguire i collegamenti seguendo gli schemi d'installazione.
- h) Collaudare l'impianto: pigiando il tasto di chiamata (8), l'altoparlante interno al citofono emetterà una nota modulata e sul videocitofono, dopo qualche secondo, apparirà l'immagine ripresa dalla telecamera. Controllare la fonia e regolare i volumi.
- i) Spostando la vite (10) si può ruotare l'angolo di ripresa verticale della telecamera in modo che l'immagine sia alla giusta altezza.
- l) Dopo aver effettuato tutti i controlli ruotare il supporto portamoduli (11) verso l'alto e fissarlo alla scatola da incasso utilizzando la vite (12), l'anello distanziale (15), e la chiave a brucola (16).
- m) Negli apparati di cui è provvista, girare la chiave (13).
- n) Ricoprire la vite con il coperchio in plastica in dotazione (14).

*** Importante:** per evitare infiltrazioni d'acqua, prima di fissare il tettuccio (2) alla scatola incasso, è necessario applicare del silicone sulla superficie retrostante in modo da sigillare lo stesso tettuccio alla superficie del muro (fig. 3).

Montaggio a filo muro (fig. 4).

- a) Fissare la scatola di protezione Art.882.. (1) a filo muro utilizzando le quattro viti ad espansione (3) a 165-170 cm dal lato superiore della scatola al piano terra finito (fig.2).
- b) Fissare la cerniera (6) del supporto moduli (11) utilizzando le due viti in dotazione (7).

Proseguire come ai punti da (d) ad (n) del montaggio da incasso.

Per una migliore visione dell'immagine, posizionare l'unità di ripresa in modo che i raggi solari o altre fonti luminose, dirette o riflesse, di forte intensità non colpiscano direttamente l'obiettivo della telecamera.

Connection of 2 or more extension front panels

To increase number of calls connect together commons of extension front panels Art. 843/.. 844/.. 845/..

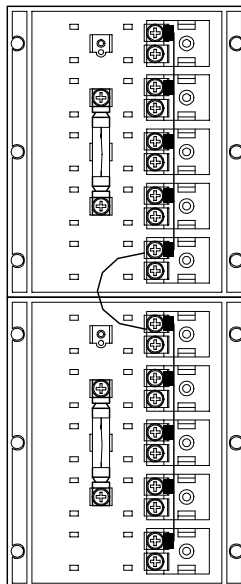

Collegamento di 2 o più moduli di chiamata

Il numero delle chiamate può essere aumentato secondo le esigenze collegando fra di loro il comune pulsanti di più moduli Art. 843/.. 844/.. 845/..

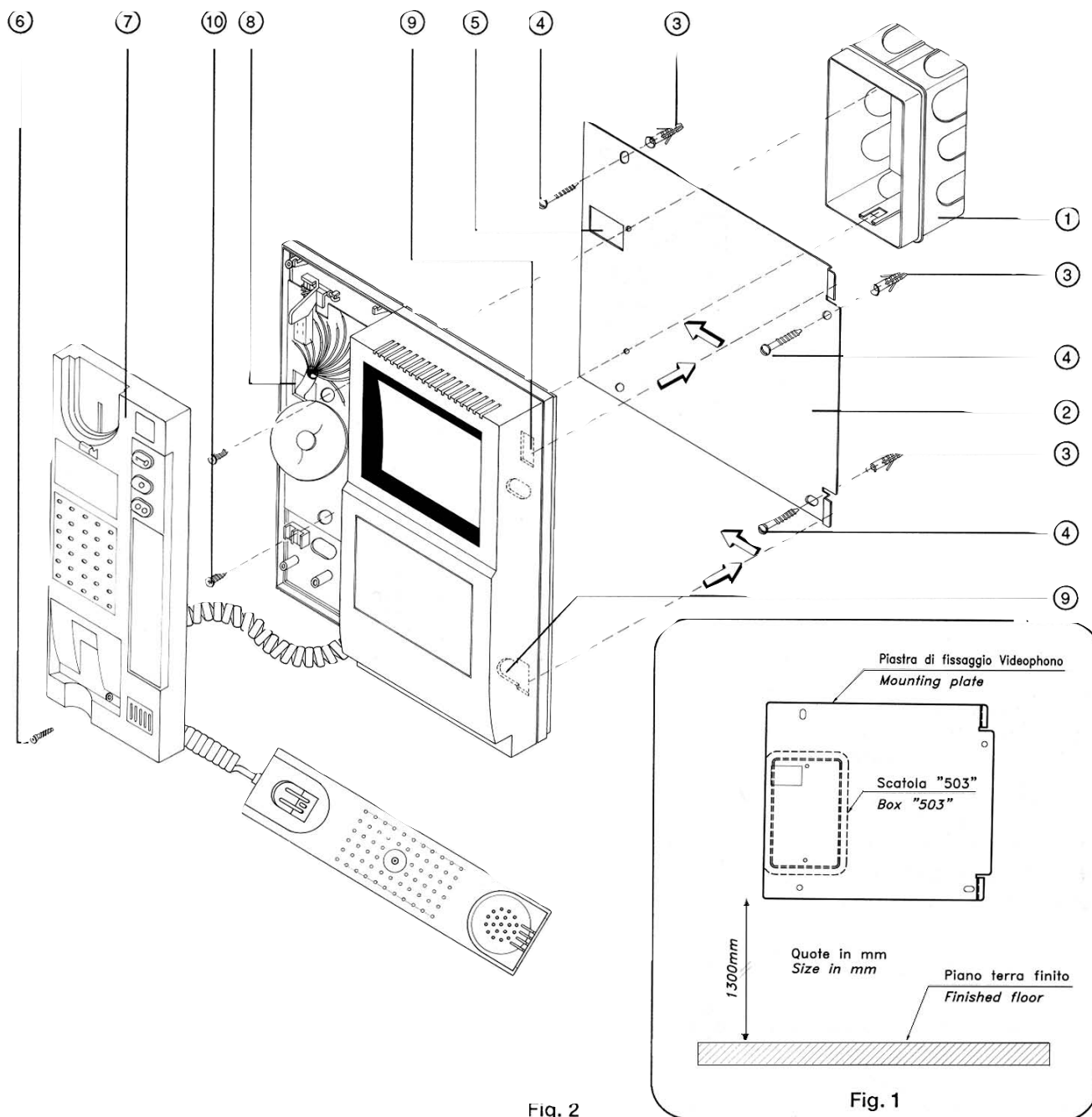

Fig. 2

Fig. 1

MOUNTING INSTRUCTIONS OF VIDEOPHONES

Art. 901.., 901-NC.., 901-10..

Once the cables are threaded through the opening (5) (Fig. 2) fix the mounting plate (2) by using the three expansion type screws (3) (4) provided. See Fig. 1 for correct positioning.

Remove the screw (6) and cover (7) of the intercom.

Thread cables through the proper opening (8) and lean the videophone against the plate (2) connecting the buttonholes (9) with the strips of the plate (Fig. 2).

Engage the videophone with the plate by moving it to the left and fix it by the two screws (10) provided.

Remove the loudspeaker to carry out connections to the terminal strip.

ISTRUZIONI DI MONTAGGIO PER I VIDEOCITOFONI

Art. 901.., 901-NC.., 901-10..

Fissare la piastra di fissaggio videophono (2) con le tre viti (4) e relativi tasselli ad espansione (3) alle quote di Fig. 1 dopo aver fatto passare i cavi nell'apertura (5) di Fig. 2.

Svitare la vite (6) e togliere il coperchio del citofono (7).

Introdurre i cavi nell'apposita apertura del citofono (8) e appoggiare il videophono alla piastra (2) facendo corrispondere le asole (9) con le linguette della piastra (Fig. 2).

Traslare verso sinistra il videophono in modo da effettuare l'innesto quindi bloccarlo con le due viti (10).

Per effettuare i collegamenti alla morsetteria sollevare l'altoparlante dalla relativa sede.

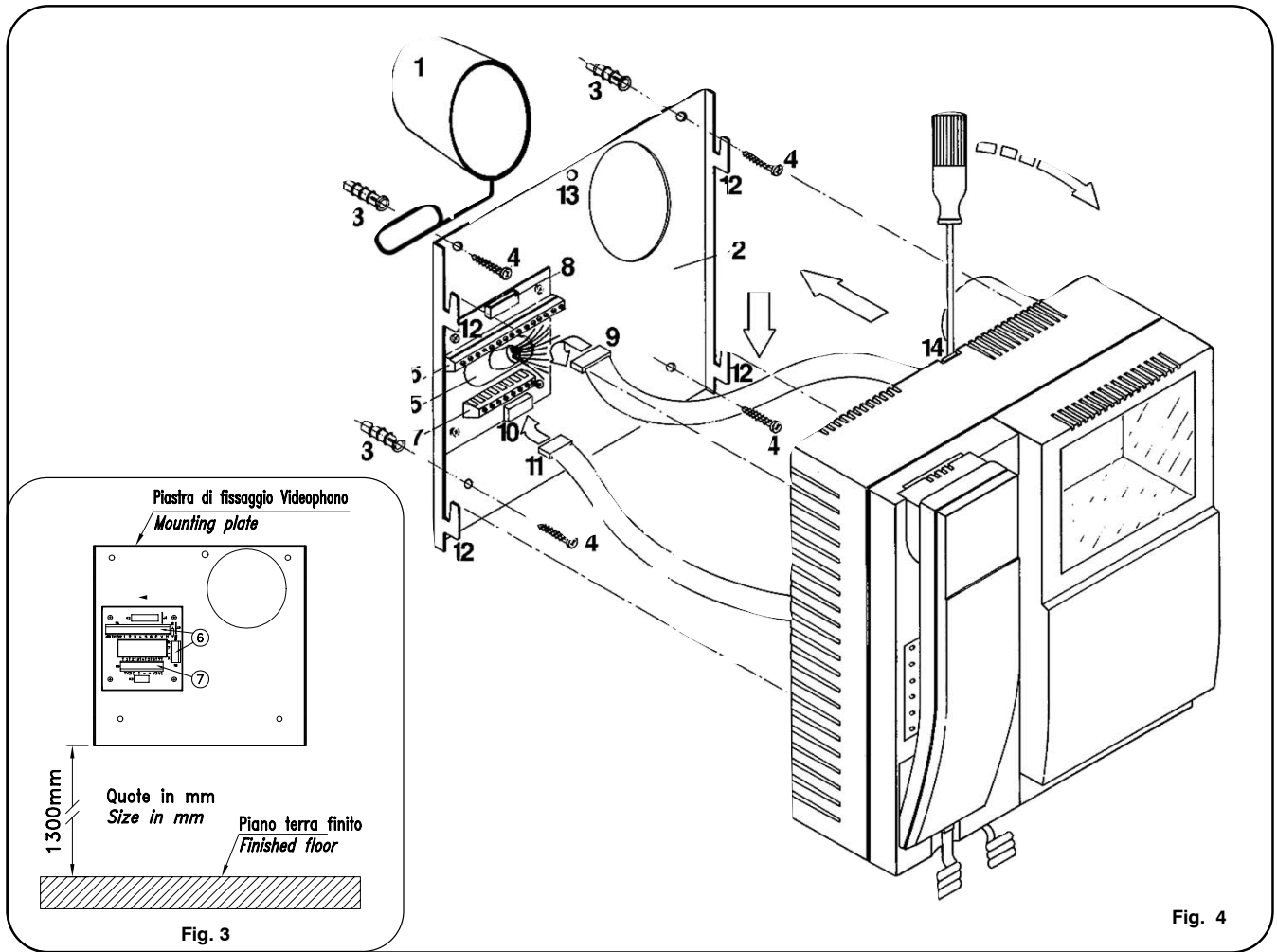

MOUNTING INSTRUCTIONS OF VIDEOPHONES Art. 901F, 901F-10, 901F-NC

- Lean the mounting plate of Videophone against the wall as shown in Fig. 3 and mark the datum-points: for the back box (1), for the four wall plugs (3) and for the cables opening (5).
- Wall up the back box (1) and ensure an accurate finishing.
- Thread cables through the opening (5) and fix the mounting plate (2) by using the four screws (4) (Fig. 4).
- Carry out connections:
 - To terminal strips (6) for Art. 901F and Art. 901M.
 - To terminal strips (6) and (7) for Art. 901F-10 and Art. 901M-10.
 - To terminal strip (7) for Art. 901F-NC and Art. 901M-NC.
- Connect the female plug of videophone to the male plug of p.c. board (9 to 8 and/or 11 to 10 according to the model) as shown on Fig. 4.
- Push videophone against the four hooks (12) and force it down: The videophone will be automatically blocked by means of the clasp (14) into the hole (13).
- To remove the videophone rotate a screwdriver to unlock the clasp (14) then lift up and pull off the videophone.

MOUNTING INSTRUCTION OF VIDEOPHONES Art. 901M, 901M-10, 901M-NC

These three models are surface mounting (back box (1) is not required) and use same mounting plate as models previously described.
Mounting instructions are same as starting from point c).

ISTRUZIONI DI MONTAGGIO VIDEOCITOFONI Art. 901F, 901F-10, 901F-NC

- Appoggiare al muro la piastra di fissaggio videocitofono all'altezza di fig.3 e segnare i punti di riferimento: per murare la scatola incasso (1) e per i quattro fori per l'introduzione dei tasselli ad espansione (3) facendo coincidere la fuoriuscita dei cavi nell'apertura (5).
- Murare la scatola incasso (1) in modo che sia perfettamente internata e con una buona rifinitura intorno.
- Fissare al muro la piastra di fissaggio videocitofono (2) con le quattro viti (4) e relativi tasselli ad espansione (3) alle quote di figura (3) dopo aver fatto passare i cavi nell'apertura (5) fig. 4.
- Effettuare i collegamenti:
 - Alle morsettiere (6) per l' Art.901F e Art.901M
 - Alle morsettiere (6) e (7) per l'Art.901F-10 e Art.901M-10
 - Alla morsettiere (7) per l'Art.901F-NC e Art.901M-NC
- Avvicinare il videocitofono alla piastra di fissaggio per effettuare la connessione del terminale femmina (9) sul connettore maschio (8) e (o a seconda dell'articolo) il terminale femmina (11) sul connettore maschio (10).
- Avvicinare ulteriormente il videocitofono alla piastra di fissaggio fino ad introdurre i quattro ganci (12) nelle relative asole poste nella parte posteriore del videocitofono. Fare scivolare il videocitofono verso il basso: si ha il bloccaggio automatico quando lo scrocco (14) entra nel foro (13) della piastra di fissaggio.
- Per rimuovere il videocitofono bisogna sganciare lo scrocco (14) dal foro (13) introducendo e ruotando la punta di un cacciavite poi sollevare e tirare in avanti lo stesso videocitofono.

ISTRUZIONI DI MONTAGGIO VIDEOCITOFONI Art. 901M, 901M-10, 901M-NC

I suddetti articoli vanno montati a filo muro senza dover murare la scatola incasso (1). Le istruzioni di montaggio sono le stesse del paragrafo precedente a partire dal punto c).



GENERAL DIRECTIONS FOR INSTALLATION

- In order to achieve the best results from the schematics described it is necessary to install only original VINDEX equipments, strictly keeping to the items indicated on each schematic.
- Keep in mind that the running of cables of any intercom unit must be carried out separately from the mains.

SIZE OF CABLES

Size of conductors depends on distance of cables.

Heavy duty conductors on wiring diagrams are shown heavily outlined.

The resistance of cables must be as follows :

$R < 10$ Ohm for speech lines, call lines, supply of door unit amplifier and various services.

$R < 6$ Ohm for supply of videophones.

$R < 3$ Ohm for the electric lock.

Coax cable must be type 75 Ohm with low loss.

For videointercom systems using coax cable we recommend to use our multi core cables:

Art. CM10 for connections between Control Unit and Videophones for a max distance of 200 mts (See Tab. 1).

Art. CM13 for connections between Outdoor Station and Control Unit for a max distance of 100 mts (See Tab. 2).

NORME GENERALI DI INSTALLAZIONE

- Per un sicuro risultato degli schemi descritti è necessario installare tutte le apparecchiature originali VINDEX attenendosi scrupolosamente agli articoli riportati su ogni schema.
- Si raccomanda di intubare i conduttori di qualsiasi impianto videocitofonico separatamente dall'impianto luce o industriale come previsto dalle norme vigenti.

SEZIONE DEI FILI

La sezione dei fili da impiegare, per un corretto funzionamento, sono in funzione della lunghezza della linea.

I fili con sezioni maggiori sono rappresentati sugli schemi in neretto.

In ogni caso, la resistenza dei conduttori di linea, non devono superare:

$R < 10$ Ohm per linee foniche, di chiamata, alimentazione posto esterno, e comandi vari.

$R < 6$ Ohm per alimentazione videocitofoni.

$R < 3$ Ohm per la serratura elettrica.

Per il segnale video usare cavo coassiale TV da 75 Ohm bassa perdita.

Per la realizzazione di impianti videocitofonici tradizionali con cavo coassiale si raccomanda l'uso dei cavi multipli:

Art. CM10 per il collegamento fra videocitofoni e centralino per una distanza massima di 200 metri (vedere Tab. 1).

Art. CM13 per il collegamento fra posto esterno e centralino per una distanza massima di 100 metri (vedere Tab. 2).

TAB. 1

TERMINAL MORSETTO	FUNCTION	FUNZIONE	COLOUR COLORE	Cable - Cavo - Art. CM10		
				mm	Smm ²	AWG
+12	Supply of videodistr. box Art. 894	Alimentazione distribuzione video di piano Art. 894	Sky blue - Celeste	8/10	0,5	20
TV1	Recall button	Autoaccensione	Brown - Marrone	8/10	0,5	20
TV2	Optional 2nd camera or services*	Accensione 2» telecamera o servizi vari*				
1	Supply videophone	Alimentazione videocitofono +20V	Red - Rosso	12/10	1	16
2	Door release	Comando serratura elettrica	White - Bianco	8/10	0,5	20
3	Speech from videophone/speaker unit	Fonia: da videocitofono a posto esterno	Grey - Grigio	8/10	0,5	20
4	Speech from speaker unit/videophone	Fonia: da posto esterno a videocitofono	Yellow - Giallo	8/10	0,5	20
5	Speech ground	Massa fonica	Green - Verde	8/10	0,5	20
6	Supply videophone OV	Alimentazione videocitofono OV	Black - Nero	12/10	1	16
7/C	Call: electronic tone or buzzer	Chiamata: ronzatore/nota elettronica	Blue - Blu	8/10	0,5	20
V	Video signal (coax)	Segnale video (centrale coax)				
M	Video shield (coax)	Schermo segnale video (garza coax)	Coax 75 Ohm		Coax	
* This wire is not included in the CM10		*Filo non presente nel CM10				

TAB. 2

TERMINAL MORSETTO	FUNCTION	FUNZIONE	COLOUR COLORE	Cable - Cavo - Art. CM13		
				mm	Smm ²	AWG
T/E	Common push buttons	Comune pulsanti	Blue - Blu	8/10	0,5	20
A	13Vac for card name and lock	13Vac per illuminazione cartellini e serratura elettr.	White - Bianco	12/10	1	16
+8	Supply speaker unit/camera heating	8V per alim. portiere elettrico e climat. telecamera	Orange - Arancio	8/10	0,5	20
F	Speech ground	Massa fonica	Green - Verde	8/10	0,5	20
I	+20V timed supply videophone	+20V temporizz. per alimentazione telecamera	Red - Rosso	8/10	0,5	20
G2	Speech from speaker unit/videophone	Fonia: da posto esterno a videocitofono	Yellow - Giallo	8/10	0,5	20
H1	Speech from videophone/speaker unit	Fonia: dal videocitofono verso posto esterno	Grey - Grigio	8/10	0,5	20
F1	Camera OV ground	OV per alimentazione telecamera	Black - Nero	8/10	0,5	20
F2	Card name OV ground	OV per lampade cartellini	Brown - Marrone	8/10	0,5	20
SE	Electric lock OV ground	OV per apertura serratura elettrica	Sky blue - celeste	12/10	1	16
V	Video signal (coax)	Segnale video (centrale coax)				
M	Video shield (coax)	Schermo segnale video (garza coax)	Coax 75 Ohm		Coax	
	Call wire 1	Filo di chiamata 1	Violet - Viola	8/10	0,5	20
	Call wire 2	Filo di chiamata 2	Pink - Rosa	8/10	0,5	20

In case of 4+1 "No Coax" systems we recommend to install transformer Art. 850 as close as possible to the outdoor station by using cables of 1 mm² up to a distance of 20 mt. and double this size for distances of max 50 mt.

Distance between outdoor station and videophone should be max 100 mt. and cables which are heavily outlined on diagrams must have a minimum diameter of 1 mm².

For a distance more than 100 mt. up to max 200 mt all size must be doubled.

N.B. The two video wires (V1 - V2) may be twisted between them, but do not twist them with the other wires.

Per la realizzazione di un impianto video 4+1 senza coax, si raccomanda di installare il trasformatore Art.850 il più vicino possibile al posto esterno; per una distanza fino a 20 mt. usare cavi da 1 mm²; raddoppiare tale sezione per distanze fino ad un massimo di 50 mt.

La distanza fra posto esterno e videocitofono non dovrebbe essere superiore a 100 mt. ed i collegamenti riportati in grassetto, negli schemi, debbono essere realizzati con cavi da 1 mm²; per gli altri cavi si può usare una sezione di 0,5 mm². Per distanze superiori fino ad un massimo di 200 mt. raddoppiare le sezioni.

N.B. I conduttori per il segnale video (V1 e V2) possono essere intrecciati fra di loro ma non possono essere intrecciati con altri conduttori.



DISTRIBUTION OF VIDEO SIGNAL

All diagrams show distribution of video signal by means of active Video Distributors which allow to de-couple the video signal on four independent outputs which makes the installation easier.

The Videodistribution Box Art. 894 is for systems using coax cable. It has 1 input, 1 throw output and 4 videophones outputs and it is supplied by the videophone called.

Last throw output and the videophone outputs unused must be closed to ground terminal "M" by using the 75 Ohms resistors provided.

For systems with several mounting columns (page 41) it is necessary to use the Videodistributor Art. 891 which is a video amplifier with video gain control for long distances, 1 input and 4 outputs. The unused outputs can remain open.

It is supplied by +20V timed from Control Unit Art. 890.

The Video Distribution Box Art. 316 is for systems 4+1 "No Coax".

Input and all outputs are provided with 4 terminals block - + V1V2. Terminals V1 and V2 of last Art. 316 must be closed to ground terminal - by using the two 150 Ohms resistors provided.

Other unused outputs can remain open.

CONNECTION OF VIDEOPHONES IN PARALLEL

One additional power supply Art. 893 can supply up to two 4" flat type videophones in parallel.

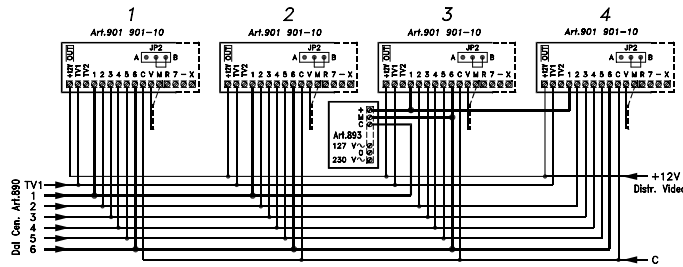

Occorre un alimentatore supplementare Art. 893 per alimentare 2 videocitofoni 4" piatti.

In case of videophones using the 5" CRT tube or videophone Art. 901 colour it is necessary one additional power supply per videophone.

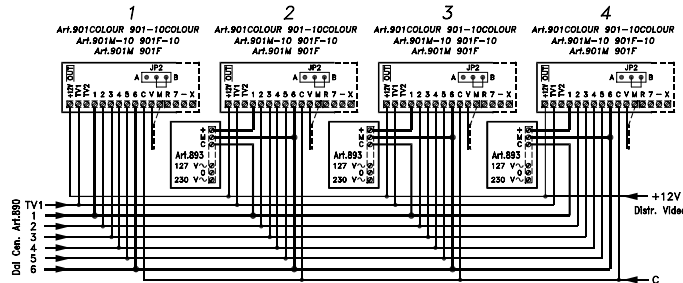

Se si usa videocitofoni 5" con tubo catodico tradizionale o un videocitofono Art. 901 colour è necessario un alimentatore supplementare Art. 893 per ciascun videocitofono.

Videophones in parallel without additional power supply.

Videophones will ring together when call is placed but only the No. 1 (JP2 in pos. B) will be switched on. All other videophones can be switched on by pressing the recall button

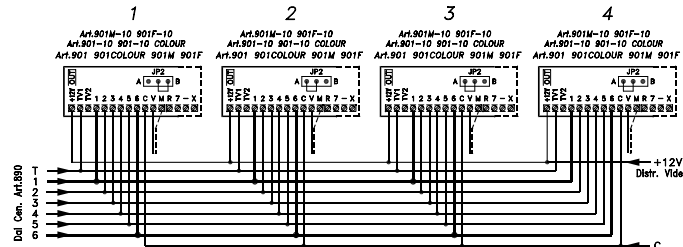

Senza alimentatore supplementare: alla chiamata si accende il videocitofono prioritario 1 (JP2 in pos. B); possibilità di accensione da un'altro videocitofono (JP2 in pos. A) premendo il tasto

CONNECTION OF VIDEOPHONES WITH MEMORY BOARD

Videophone with memory board can be used in all installations arranged for videophone Art. 901; additional power supply Art. 521 is required.

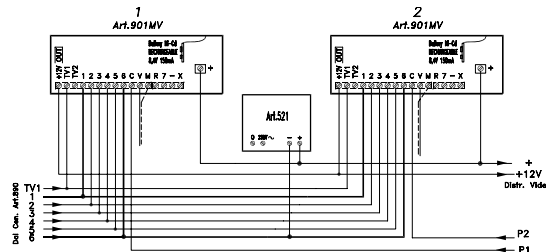

ESEMPIO DI COLLEGAMENTI DI VIDEOCITOFONI CON MEMORIA VIDEO

In tutti gli impianti dove è previsto l'impiego del videocitofono Art. 901 si può anche usare il videocitofono con memoria video Art. 901/MV aggiungendo un alimentatore supplementare Art. 521







TESTING INSTALLATION

Be sure that all connections are well made and there is power to the system.

Check the outdoor station: The lamps to illuminate the cards name are lit.



Press one call button and check corresponding indoor station:

- The electronic call tone; after few seconds the videophone will light up and a picture will appear.
- Pick up the handset and talk.
- Press button  to operate the lock release.
- The videophone will switch off when the handset will be replaced on its cradle or after max 150 secs. of conversation.
- Verify that if handset will be not lifted system will switch off after 45 secs.
- From each indoor station press recall button . Videophone will light up: use proper controls to adjust  **contrast** and  **brightness**
The recall button works only when system is in stand by (privacy).

In case of intercommunicating videophones check also the internal calls and audio lines.

VOLUMES ADJUSTMENT

All circuits are preadjusted to have a good speak level but, if necessary, it is possible to readjust:

- The external volume by acting on trimmer 
 - The internal volume (on earphone) by acting on trimmer 
- In case of feedback reduce the external volume and then, if necessary, the internal volume.
- In case of systems "No Coax" use palm of hand to close microphone and loud-speaker of the outdoor station and adjust trimmer "Balance" to eliminate feedback then adjust trimmer  for maximum level.

TROUBLESHOOTING GUIDE

Depending on defect between found, carry out the following preliminary checks:

- Measure the mains power between terminals 230V (or 127V) and 0 of power transformer or power supply.
- Measure voltage outputs on every transformer or power supply as shown by rating.
- Before replacing a fuse with another of same value be sure there are no short circuits or overloads.
- Check size of cables (see pag; 18).
- Check wiring diagram.

SYSTEMS USING COAX

No call tone, videophones work only by pressing the recall button:

- Check 13Vac on Art. 850.
- Common wire T (or E) broken off.
- Control Unit Art. 890 defective.

Call tone works but videophone remains off:

- Check 24 Vac on Art. 850.
- Wire 1 or 6 broken off.
- Short circuit or overload on wire 1 or I.
- Control Unit Art. 890 defective.

Videophone light on but no picture:

- Coax cable broken off or in short circuit.
- Video distributors are not supplied (+12).
- Camera Module Art. 830 defective.

Picture out of focus or irregular:

- Shield of coax broken off.
- Wire F1 or 6 broken or too small a conductor.
- Protective glass of camera Art. 830 tarnished - Check +8V between terminals F1 and +8V
- Camera module defective.

No recall:

- Wire TV1 broken off.
- On Art. 890 remove wire from terminal TV1 to T: recall works without secrecy.

No audio lines:

- Check +8 between terminals 3 and 4 of speaker unit Art. 837
- Wire 5 broken off.

No speech from videophones to the outdoor station:

- Wire H or 3 broken off or in short circuit.
- Check voltage between terminal 1 and 4 of Art. 837: +8V with handset in rest position; about +4V with handset lifted.
- Art. 837.. defective

COLLAUDO IMPIANTO

Alimentare l'impianto dopo essersi accertati di aver eseguito correttamente i collegamenti secondo lo schema di installazione.

Controllare l'accensione delle lampade illuminazione cartellini portanome.

Per ciascun utente, pigiare il tasto di chiamata dalla pulsantiera esterna, sul videocitofono corrispondente controllare:



- La ricezione della chiamata e dopo qualche secondo apparire l'immagine.
- Sollevando la cornetta, la fonia con il posto esterno.

- Che pigiando il pulsante  deve azionare la serratura elettrica.

- Che riponendo la cornetta, nella sua sede, fa spegnere l'impianto.

Verificare che l'impianto si spenga anche automaticamente dopo circa 45 sec. se non c'è stata risposta e dopo circa 150 sec. con conversazione in corso; se nel frattempo, dal posto esterno, avviene un'altra chiamata, il videocitofono si spegne e si inserisce l'ultimo chiamato.

Da ogni posto interno pigiare il tasto  per effettuare l'autoaccensione:

regolare il  **Contrasto** e la  **Luminosità** con le relative manopole.

Negli impianti dove c'è il segreto di autoaccensione (morsetto **TV1**, montante videocitofoni, collegato al morsetto **TV1** centralino), tale servizio avviene solo ad impianto disattivato. Per togliere il segreto di autoaccensione basta spostare il filo dal morsetto **TV1** al morsetto **T** del centralino **Art. 890**.

Negli impianti intercomunicanti controllare anche le chiamate interne fra le varie apparecchiature (citofoniche o videocitofoniche) ed il collegamento fonico fra due di esse per volta.

REGOLAZIONE DEI VOLUMI

Il modulo Portiere Elettrico è già tarato per un corretto funzionamento, tuttavia, se necessario, è possibile variare:

- Il volume esterno del portiere elettrico agendo sul trimmer 

- Il volume interno (sull'auricolare) del citofono agendo sul trimmer 

Se i volumi sono troppo elevati la fonia può entrare in risonanza generando uno sgradevole fischio (effetto Larsen). Per eliminare tale disturbo attenuare prima il volume interno e poi, se necessario, anche il volume esterno fino ad avere una fonia ottimale senza innesco.

Negli impianti video con sistema 4+1 senza coax, l'eventuale innesco si elimina ritoccando il trimmer "Balance" con fonia abilitata e ponendo il palmo della mano di fronte al microfono ed altoparlante del posto esterno; se è necessario, diminuire il volume esterno .

RICERCA GUASTI

A seconda del difetto riscontrato effettuare dei controlli preliminari:

- Misurare la tensione di rete sui morsetti **230V** (o **127V**) e 0 dell'alimentatore.
- Misurare le tensioni di uscita su ciascun trasformatore o alimentatore secondo i dati di targa relativi alla rispettiva apparecchiatura. Prima di sostituire un fusibile interrotto, con altro delle stesse caratteristiche, accertarsi che non ci sia un corto circuito o un sovraccarico.
- Controllare che la sezione dei fili sia conforme a quanto indicato a pag. 18.
- Controllare che i collegamenti dei fili sia conforme allo schema di installazione.

IMPIANTI VIDEO TRADIZIONALI CON COAX

Chiamata non funziona, i videocitofoni funzionano solo con l'autoaccensione:

Manca tensione 13Vac. Filo comune chiamata T (o E) interrotto.

Centralino Art. 890 difettoso.

Chiamata funziona, il videocitofono si accende solo con l'autoaccensione:

Controllare posizione jumper "JP2" che sia in pos B. Videocitofono difettoso.

Chiamata funziona, i videocitofoni non si accendono:

Manca la tensione 24Vac. Filo 1 o 6 interrotti. Fili 1 o I sovraccaricati o in corto circuito. Centralino Art.890 difettoso.

Videocitofoni si accendono. Manca l'immagine:

Filo I interrotto. Cavo coax interrotto o in corto circuito. I distributori video non sono alimentati (+12). Unità di ripresa difettosa.

Immagine sfocata o irregolare:

Calza cavo coax interrotto. Filo F1 o 6 interrotto o di sezione inadeguata. Vetrino telecamera appannato: controllare tensione +8V fra i morsetti F1 ed +8V. Telecamera difettosa.

Autoaccensione non funziona:

Filo TV1 interrotto. Circuito di segreto autoaccensione rovinato: su Art.890 spostare filo TV1 su T per autoaccensione senza segreto.

Manca fonia in entrambi i canali:

Manca tensione di alimentazione (+8V) tra i morsetti 3 e 4 del portiere elettrico Art.837... Filo 5 interrotto.

Manca fonia dai videocitofoni verso posto esterno:

Filo H1 o 3 (montante video) interrotti o in corto circuito; controllare tensione fra i morsetti 1 e 4 portiere elettrico Art. 837: +8V con cornette a riposo e fonia disabilitata; circa 4V con una cornetta sollevata e fonia abilitata. Art. 837.. difettoso.

**No speech from outdoor station to the videophones:**

- Wire G2 or 4 broken off or short circuit.
- Voltage between terminal 2 and 4 of Art. 837: +8V with handset in rest position; about +1V with handset lifted on.
- Microphone out from its housing or obturate.
- Art. 837 defective

Variation of voltage on terminal G2 from 8 to 1 volt extends the operating time from 45 to 150 sec. and/or switches off the system when handset is replaced on its cradle. In case replace Art. 890.

Hum:

- Make sure ducts for cables separate from other electrical lines.
- Wire F (0V) must be used only to connect terminal 4 of Art. 837...
- Control Unit Art. 890 defective.
- The Control Unit Art. 890 and the Transformer Art. 850 should be installed at a max. mm distance of 100 mm from the outdoor station.
- Transformer can supply max. 6 illumination lamps. In case of more lamps use an additional transformer Art. 522.

Feedback:

- Microphone of the outdoor station or of the handset out of the housing; adjust volumes.

Electric lock

- Wire 2 broken off.
- Art. 890 or 510N defective.
- Size of cable inadequate.

SYSTEMS WITH SEVERAL ENTRANCES:**System does not switch to entrance B:**

- Check 13Vac on terminal 1 or 2.
- Check connections on terminals 5 and 6.
- Terminal R in short circuit.
- Art. 892 defective.

System does not switch back to entrance A:

- Check connections on terminals 3 and 4, terminal R broken off.
- Terminal R broken off (in case of more than 2 entrances).
- Art. 892 defective.

INTERCOMMUNICATING SYSTEMS:**No internal calls:**

- Check supply of Art. 510N.
- Connection T... broken off.
- Art. 510N defective.

No speech between extensions:

- Wire 1 or 2 broken off or in short circuit.
- Call effected without lifting the handset.
- Art. 510N defective.

SYSTEMS 4+1 "NO COAX"

Carry out preliminary checks on terminals of Camera Unit Art. 831M/.. (Page 9).

It is important the function of wire P:

- In rest position: Minimum 10Vdc.
- During the call:
- Speech in progress: 4-6,5Vdc.
- By pressing the door opening button: Max 2,8Vdc.

No call tone, videophones off:

Check 13Vac on Art. 831M..., wire - or P broken off or in short circuit, Art. 831M... defective.

Call tone works but videophones remain off:

- Check 24Vac on Art. 831M...
- Check terminal + : after the call voltage should go from + 1,5V to +2Vdc. If not Art. 831 is defective.

Videophone works but picture is bad or irregular

- Check wires V1 and V2 broken off or in short circuit.
- Check resistors 150 Ohm on terminals V1 and V2 of last videodistribution box Art. 316.
- Check size of cables.
- Art. 831M... or Art. 316 defective;

Feedback:

- Adjust "Balance" and trimmer.
- Art. 831M... defective.

Hum:

- Make sure ducts for cables separate from other electrical lines.
- Size of cables: see General Direction (Page 18).
- Mains power lower than 10% of data rating.

Electric lock:

- Check voltage on terminal P: Max 2,8Vdc while pressing button; if not size of cable is inadequate.
- One wire of electric lock broken off.
- Art. 831M... defective.

Manca fonia dal posto esterno ai videocitofoni:

Filo G2 o 4 (montante video) interrotti o in corto circuito; controllare tensione fra i morsetti 2 e 4 portiere elettrico Art. 837...: +8V con cornette a riposo e fonia disabilitata; circa 1V con una cornetta sollevata e fonia abilitata.

Microfono portiere fuori sede o con foro di sfogo otturato. Art. 837... difettoso.

Non avviene l'allungamento della temporizzazione e lo spegnimento impianto riponendo la cornetta a fine conversazione:

La variazione di tensione descritta al paragrafo precedente determina:

- L'allungamento della temporizzazione da 45 a 150 sec. quando viene sollevata la cornetta per l'inizio conversazione: morsetto G2= 1V.
- Lo spegnimento dell'impianto riponendo la cornetta a fine conversazione morsetto G2= 8V. Centralino Art.890 difettoso.

Fonia con rumore di fondo:

I conduttori sono stati intubati insieme ad altri che alimentano carichi in alternata di elevato assorbimento. Filo F (0V) deve essere utilizzato solo per l'alimentazione del portiere elettrico morsetto 4. Centralino difettoso.

Come visualizzato negli schemi di installazione, le lampade illuminazione cartellini sono alimentate dal centralino Art.890 morsetti A ed F2: se la distanza con il posto esterno è molto elevata (>100mt) o se le lampade sono più di 6, alimentare le stesse con un trasformatore supplementare Art. 522.

Sul posto esterno si sente un fischio (effetto Larsen):

Microfono del portiere elettrico o della cornetta (in quel momento collegata) fuori della sua sede. Vedere regolazione volumi.

Serratura elettrica non funziona:

La sezione dei fili indicata in grassetto è insufficiente. Un filo di collegamento alla serratura interrotto. Filo 2 interrotto. Art. 890 (o Art. 510N) difettosi.

IMPIANTI CON PIU' INGRESSI**Non avviene lo scambio sull'ingresso B:**

Controllare alimentazione 13Vac fra i morsetti 1 e 2 (scambiatore).

Morsetti 5 e 6 in corto circuito o collegati al rovescio. Morsetto R in corto circuito. Art.892 difettoso.

Non ritorna lo scambio sull'ingresso A:

Morsetti 3 e 4 dello scambiatore in corto circuito o collegati al rovescio.

Negli impianti con più di due ingressi, filo R interrotto. Art.892 difettoso.

IMPIANTI INTERCOMUNICANTI**Non funziona la chiamata fra intercomunicanti:**

Controllare alimentazioni su Art. 510N. Fili T o - interrotti. Art. 510N difettoso.

Manca la fonia fra intercomunicanti:

Fili 1 o 2 (montante video) interrotti o in corto circuito.

Chiamata fatta senza prima aver sollevato la cornetta. Art. 510N difettoso.

Manca la fonia con il posto esterno:

Rimasta inserita fonia fra intercomunicanti causa di una cornetta non riposta correttamente. Fili 1a o 2a interrotti o in corto circuito. Art. 510N difettoso.

IMPIANTI VIDEO 4+1 SENZA COAX

Effettuare i controlli preliminari secondo i dati di targa descritti nella morsettiera dell'Art. 831M... a pag. 9; c'è da tener conto, soprattutto, delle caratteristiche che assume il filo P.. attivo a seconda della funzione in corso:

- A riposo: tensione minima 10Vdc
- Durante la chiamata:
- Con fonia attivata: 4 - 6,5Vdc con segnale fonico sovrapposto.
- Con comando di serratura attivato: tensione massima 2,8Vdc.

Chiamata non funziona, i videocitofoni non si accendono:

Controllare alimentazione 13Vac sull'Art.831M... Filo - o P.. interrotti o in corto circuito. Unità di ripresa Art.831M... difettoso.

Chiamata funziona, i videocitofoni non si accendono:

Controllare alimentazione 24Vac sull'Art.831M... Controllare filo + che da 1,5V a riposo deve andare a + 20Vdc dopo la chiamata. Art.831M... difettosa.

Videocitofoni si accendono, immagine sbiadita o distorta:

Controllare filo V1 o V2 interrotti o in corto circuito. Controllare la chiusura, con resistenza di 150 Ohm verso il morsetto - , dei segnali V1 e V2 ultimo distributore video. Sezione del filo - inadeguata. Art. 831M... o Art. 316 difettosi.

La fonia fischia (effetto Larsen):

Controllare che i microfoni posto esterno o cornette siano nella loro sede.

Vedere regolazione volumi. Unità di ripresa Art. 831M... difettosa.

Fonia con rumore di fondo:

Assicurarsi che i conduttori della montante video siano intubati separatamente da tutti gli altri. Sezione dei fili adeguata: vedere norme generali di installazione a pag.18. Tensione di rete inferiore al 10% dei dati di targa.

Serratura elettrica non funziona:

Controllare che, azionando il pulsante apriporta la tensione, sul relativo morsetto P.. Art.831M..., sia inferiore a 2,8Vdc; altrimenti bisogna aumentare la sezione del filo di alimentazione -. Un filo di collegamento alla serratura interrotto. Unità di ripresa Art.831M... difettosa.



APPLICATIONS OF ACCESSORIES

APPLICAZIONE ACCESSORI

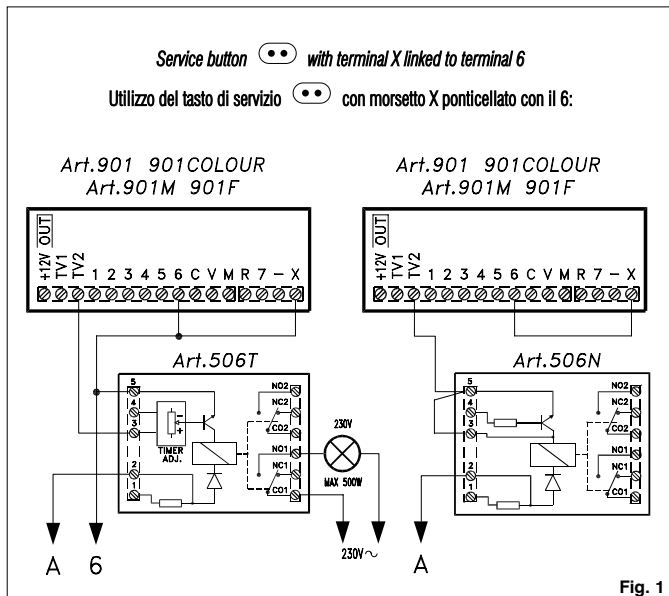

Fig. 1

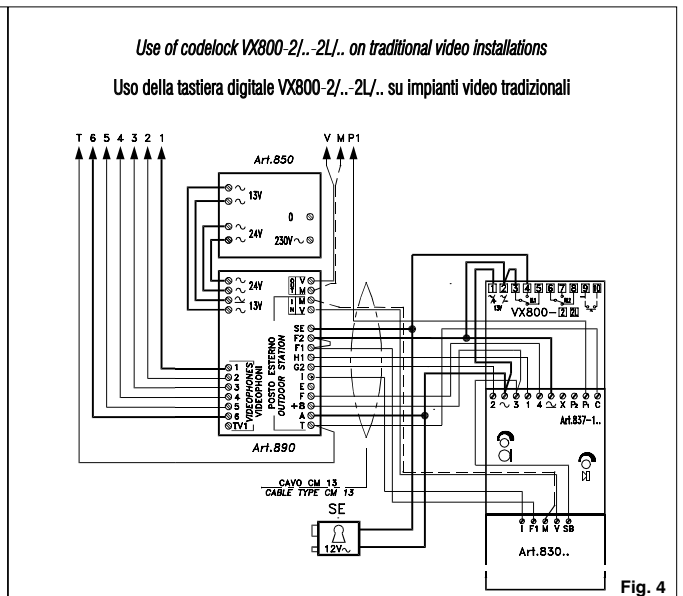

Fig. 4

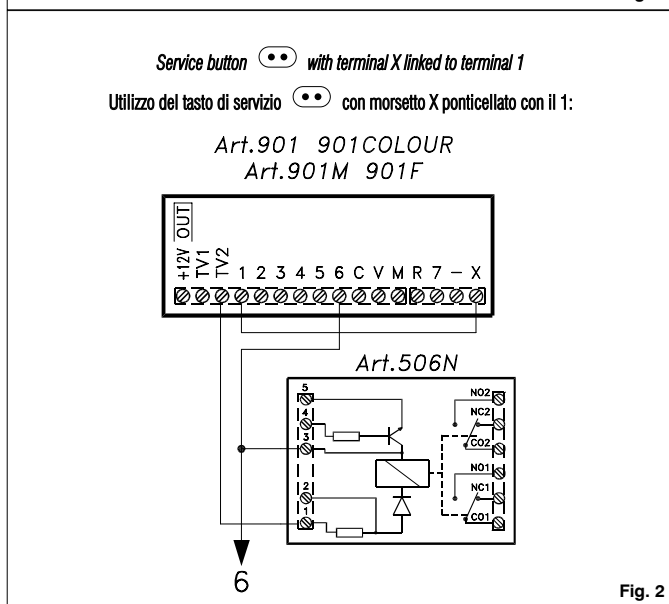

Fig. 2

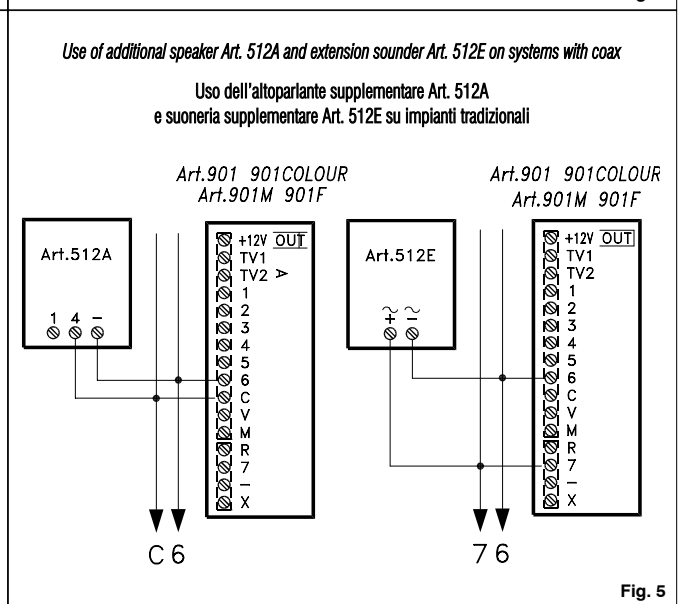

Fig. 5

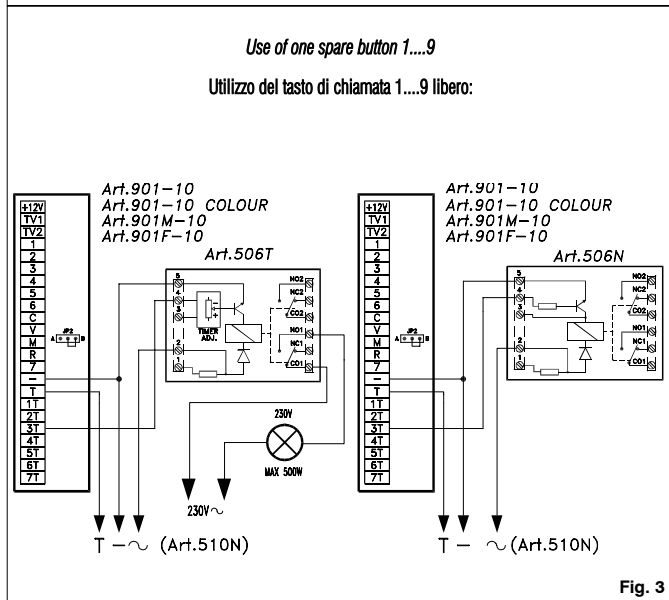

Fig. 3

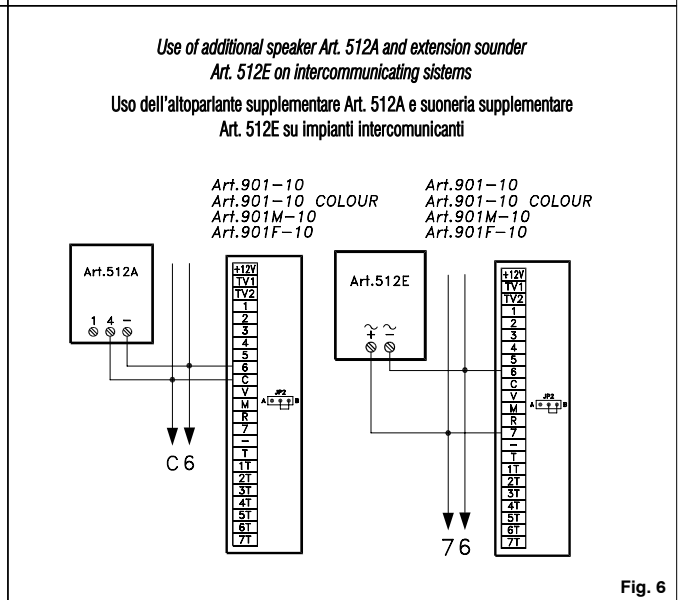
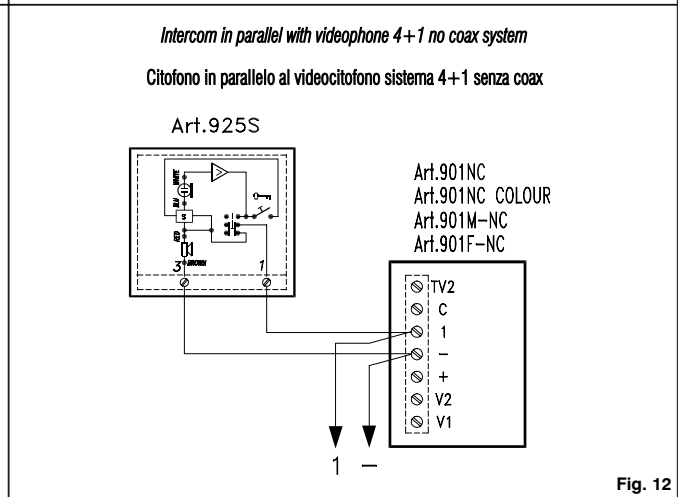
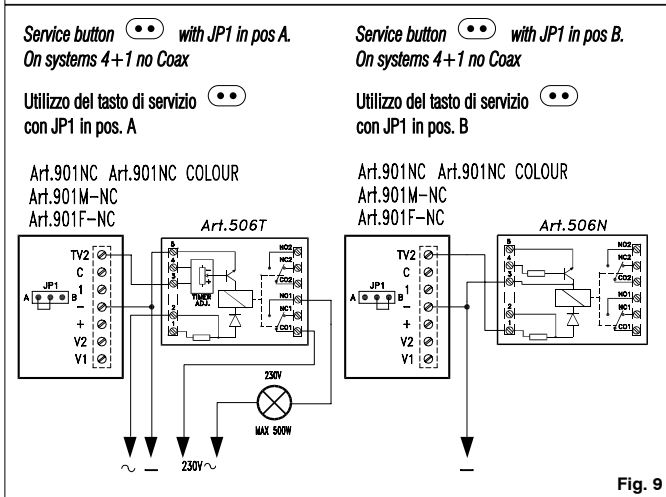
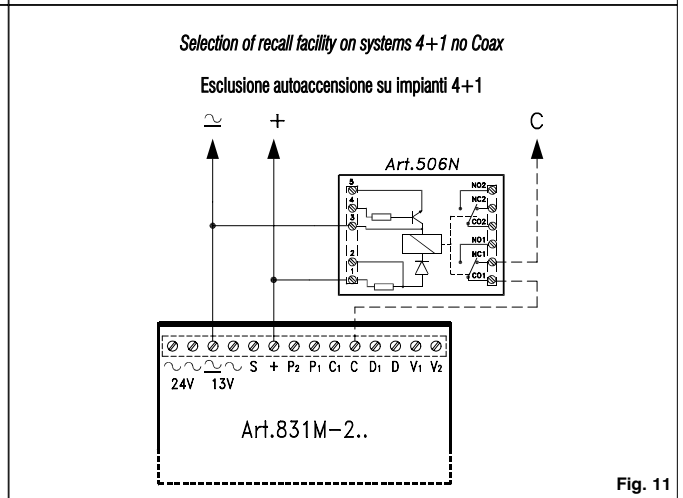
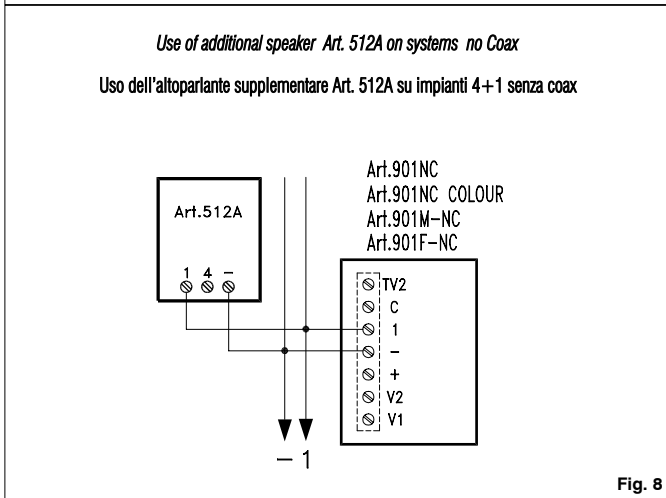
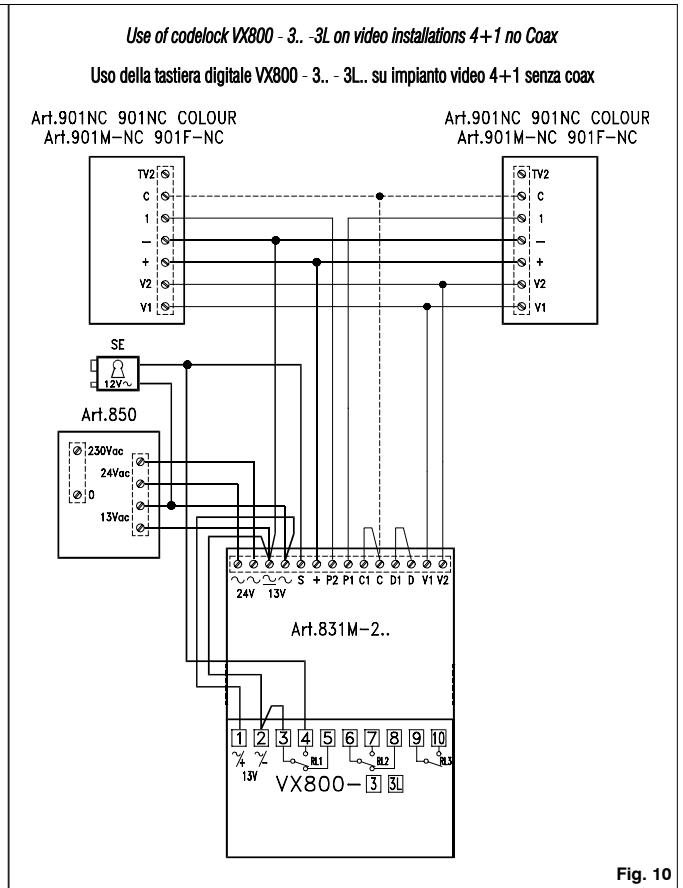
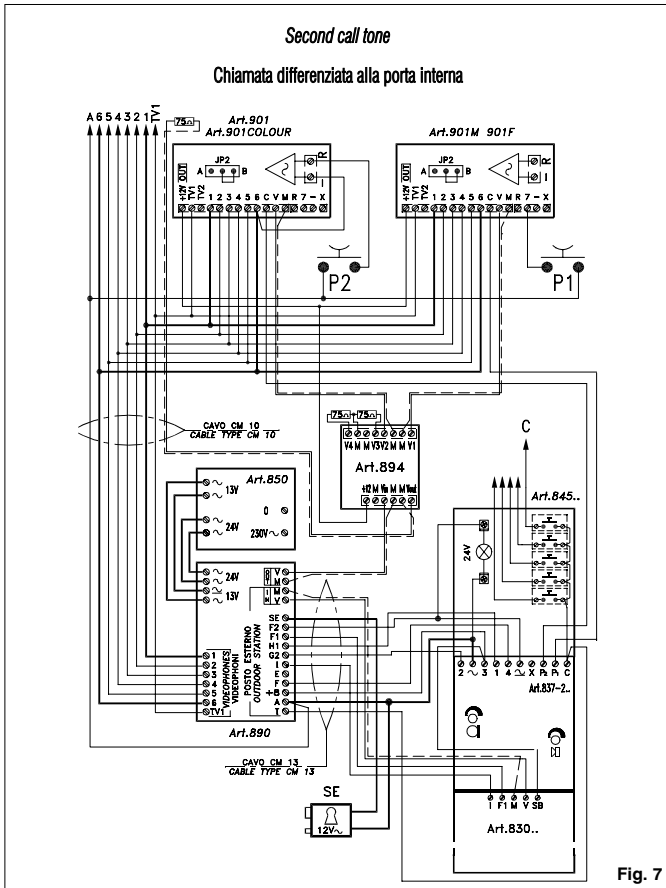

Fig. 6



VIDEOINTERCOM SYSTEM WITH n..... USER

Description

This is certainly the most common videointercom system for buildings.

By pressing a call button an electronic tone will be heard from the intercom; after a few seconds the picture will appear on the videophone.

User can talk and operate the lock release. The videophone will switch off when the handset is replaced on its cradle or automatically after three minutes of conversation.

If, after a call, the handset is not lifted the videophone will remain on only for one minute.

If system is in stand-by it is possible to switch on the videophone by pressing the button .

Full privacy is guaranteed as only one user can use the system at any time.

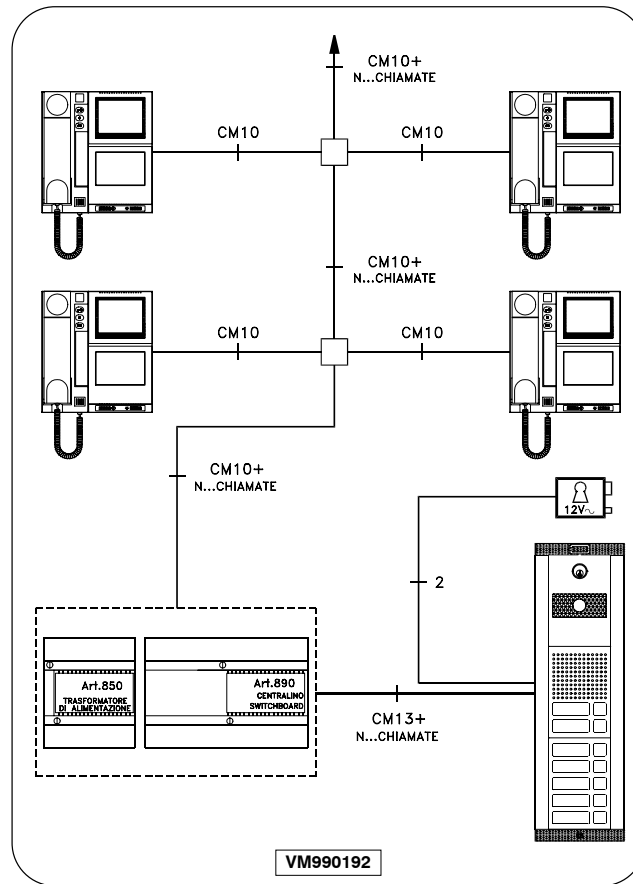

IMPIANTO VIDEOCITOFONICO n..... UTENTI

Descrizione

Questo impianto permette il collegamento audio e video di un qualsiasi degli n... utenti con il posto esterno. Premendo un tasto dal posto esterno, l'utente chiamato, dopo circa 3 sec., vedrà comparire sul videocitofono l'immagine dell'interlocutore e, se lo desidera, sollevando la cornetta, potrà mettersi in comunicazione audio e aprire la serratura elettrica. Riponendo la cornetta si ha lo spegnimento dell'impianto.

L'impianto garantisce il segreto audio-video in quanto può essere impiegato da un utente per volta. Se non c'è conversazione in corso si può accendere l'impianto dall'interno, pigiando il pulsante (TV1) posto sul videocitofono.

Installing the system

- Consult the table below to obtain the necessary items required.
- Run the correct size cables (see page 18).
See block diagram for number of cores.
- Test installation (see page 20).

Extra services

- Additional speaker (see page 22).
- Service button (TV2):
 - Second TV camera (see page 37)
 - Stairway light or other service (see page 20)

Realizzazione dell'impianto

- Consultare tabella a fondo pagina per il materiale occorrente;
- Posare il cavo rispettando le sezioni dei fili (vedi pag.18);
- Collaudare impianto (vedi a pag.20).

Servizi ausiliari

E' possibile aggiungere all'impianto i seguenti servizi:

- Suoneria supplementare (vedi pag. 22)
- Con il pulsante (TV2):
 - accensione seconda telecamera (riferimento impianto pag. 37) o
 - accensione luci scale o altri servizi (vedere schema applicativo pag. 22).

ARTICLE ARTICOLO	DESCRIPTION	DESCRIZIONE	QTY Q. T. A.	NOTE	NOTE
901 -M -F 901 Colour	Videophone	Videocitofono	n...	n=user	n=numero utenti
890	Switchboard	Centralino	1		
850	Power transformer	Trasformatore di alimentazione	1		
852..-3	Front support	Sostegno portamoduli	1+n...	See type and qty at page 11, 14	Per tipo e quantità vedere a pag. 11, 14
830 830.. Colour	Camera module	Modulo telecamera	1		
837-0-1-2..	Speaker unit module	Modulo portiere elettrico			
843..-4..-5..	Extension front panel module	Modulo di chiamata	n...	See type and qty at page 10, 14	Per tipo e quantità vedere a pag. 10, 14
894	Video distribution box	Distributore video di piano	n...	As may be required	Q.tà da stabilire in base alle esigenze
CM10	Multicore cable -9+coax	Cavo 9 fili + coax	mt.	Between control unit and videophone	Per collegamento centralino-videocit.
CM13	Multicore cable-12+coax	Cavo 12 fili + coax	mt.	Between control unit and outdoor station	Per collegamento centralino-posto est.
901/MV	Videophone with memory board	Videocitofono con memoria video	n..	See at page 19	Vedere pag. 19
521	Additional power supply	Alimentatore supplementare	1	See at page 19	Vedere pag. 19

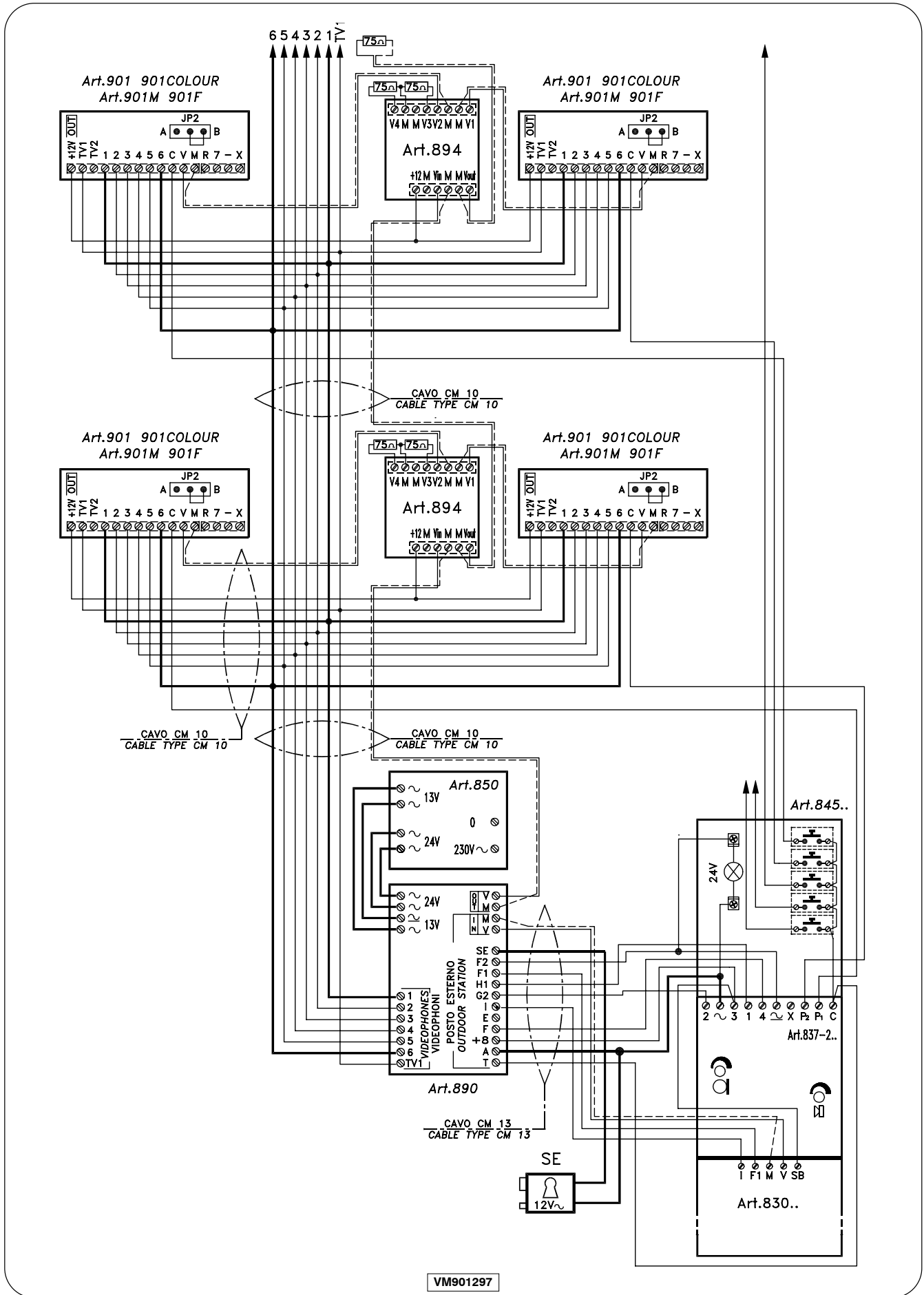



VIDEOINTERCOM SYSTEM WITH 4 VIDEOPHONES IN PARALLEL

Description

This system allows four videophones in parallel.

Picture will be on all videophones and it will be possible to talk and open the door from all videophones.

Replacing the handset all the system will be switched off.

The recall button (TV1) switches on its own videophone.

Installing the system

- Consult the table below to obtain the necessary items required.
- Run the correct size cables (see page 18).
See block diagram for number of cores.
- Test installation (see page 20).

Extra services

- Additional speaker (see page 22).
- Service button (TV2).
 - Second TV camera (see page 37)
 - Stairway light or other service (see page 22)

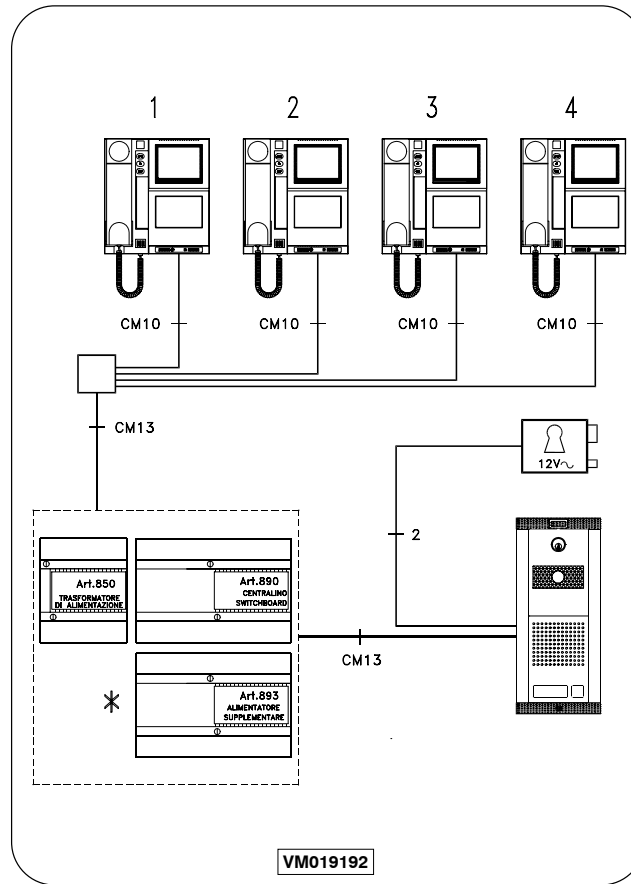

IMPIANTO AD 1 UTENTE CON 4 VIDEOCITOFONI CHIAMATI IN PARALLELO

Descrizione

Questo sistema permette di effettuare la chiamata dal posto esterno su tutti i videocitofoni. L'immagine sarà presente su tutti e 4 videocitofoni e da ciascuno di essi, sollevando la cornetta, si può comunicare con il posto esterno ed aprire la serratura elettrica. Non si ha il segreto fonico fra i videocitofoni essendo tutti accesi. Riponendo la cornetta si ha lo spegnimento di tutto l'impianto.

Si può fare l'autoaccensione dall'interno, pigiando il pulsante (TV1) posto sul videocitofono.

Realizzazione dell'impianto

- Consultare la tabella a fondo pagina per il materiale occorrente
- Posare il cavo rispettando la sezione dei fili (vedi pag.18)
- Collaudare impianto (vedi a pag. 20)

Servizi ausiliari

E' possibile aggiungere all'impianto i seguenti servizi:

- Suoneria supplementare (vedi pag. 22)
- Con il pulsante (TV2):
 - accensione seconda telecamera (riferimento impianto pag. 37) o
 - accensione luci scale o altri servizi (vedere schemi applicativi a pag.22)

NOTE:

*To switch on four videophones Art. 901M or Art. 901F in parallel (these models require 0,75A each) it is necessary to add two additional Art. 893 to supply videophone 2 and 4 separately.

Same procedure to switch on videophones Art. 901 colour in parallel.

With every type of videophone it is possible to have the same system without additional Art. 893.

Give priority to one videophone moving jumper JP2 to pos B (in all other videophones JP2 will remain in pos. A).

Videophones will ring together when call is placed but only the one programmed will be switched on.

All other videophones can be switched on by pressing the recall button (TV1) (see page 19).

NOTE:

*Per far accendere in parallelo 4 videocitofoni Art. 901M o Art 901F (avendo un assorbimento di 0,75A, doppio dell'Art. 901) occorre aggiungere 2 alimentatori supplementari Art. 893 per alimentare separatamente anche i videocitofoni 2 e 4. La stessa cosa vale per l'accensione in parallelo dei videocitofoni Art. 901 color.

Con tutti i tipi di videocitofoni è possibile realizzare l'impianto, senza l'alimentatore supplementare Art. 893, facendo accendere solo un videocitofono prioritario (programmato con il ponticello mobile JP2 in posiz. B) mentre tutti gli altri (programmati con JP2 in posiz. A) ricevono solo la chiamata e possono autoaccendersi con il pulsante (TV1) (vedi pag. 19)

ARTICLE ARTICOLO	DESCRIPTION	DESCRIZIONE	QTY Q. TÁ	NOTE	NOTE
901 -M -F 901 Colour	Videophone	Videocitofono	4	See note	Vedere note
890	Switchboard	Centralino	1		
850	Power supply transformer	Trasformatore di alimentazione	1		
852	Front support	Sostegno portamoduli	1		
830.. 830 Colour	Camera module	Modulo telecamera	1		
837-1/..	Speaker unit module	Modulo portiere elettrico	1		
893	Additional power supply	Alimentatore supplementare	1	See note	Vedere note
894	video distribution box	Distributore video di piano	1		
CM10	Multicore cable-9+coax	Cavo 9 fili più coax	mt	Between control unit and videophone	Per collegamento centralino-videocit.
CM13	Multicore cable-12+coax	Cavo 12 fili più coax	mt	Between control unit and outdoor station	Per collegamento centralino-posto est.
901/MV	Videophone with memory board	Videocitofono con memoria video	n..	See at page 19	Vedere pag. 19
521	Additional power supply	Alimentatore supplementare	1	See at page 19	Vedere pag. 19

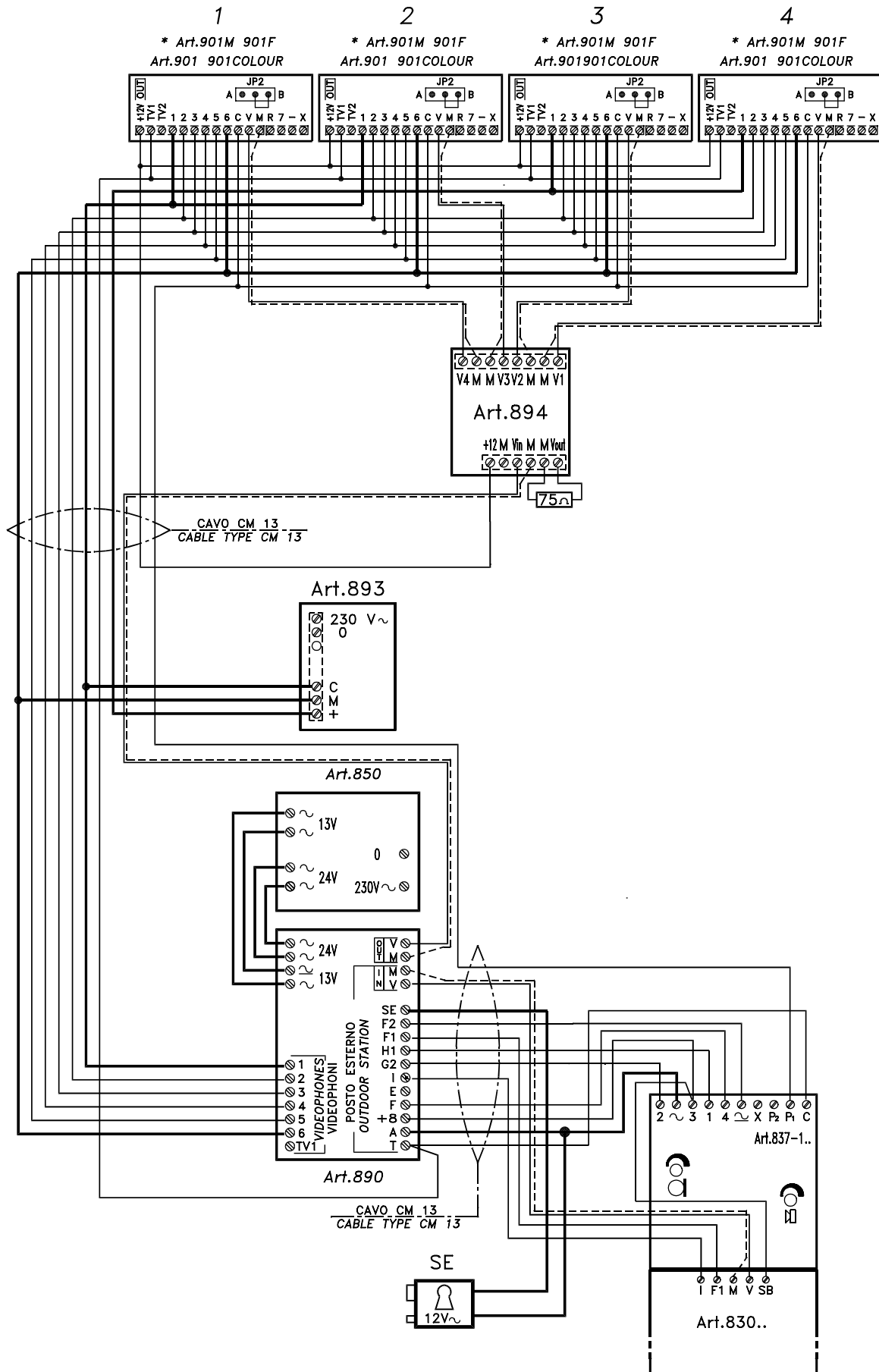



VIDEOINTERCOM SYSTEM USING TV CAMERA REMOTE FROM DOOR PANEL

Description

This system works as basic installation described at Pag. 24 but TV camera is built in a weather proof housing remote from door panel.

If illumination is very poor it may be necessary to use an additional external light which will be switched on by the relay Art. 506N.

Installing the system

- Consult the table below to obtain the necessary items required.
- Run the correct size cables (see page 18).
See block diagram for number of cores.
- Test installation (see page 20).

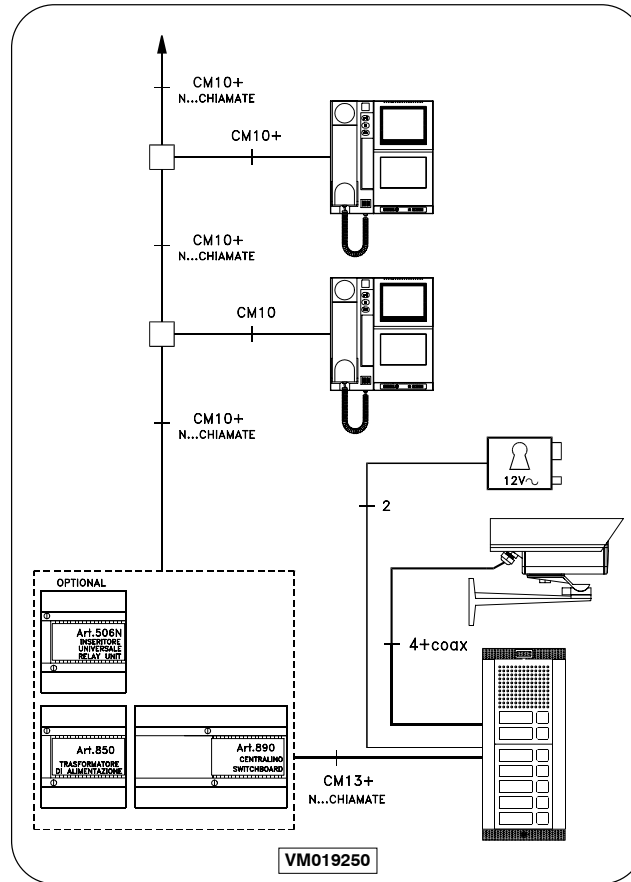

IMPIANTO CON TELECAMERA SCORPORATA DAL POSTO ESTERNO

Descrizione

Questo impianto si differenzia dagli altri per avere la parte fonica del posto esterno separata dalla parte video in modo da soddisfare particolari esigenze installative.

La telecamera è collocata in un contenitore stagno in modo da poter essere installata anche all'esterno. Se l'area inquadrata non è sufficientemente illuminata usare una lampada ausiliaria che può essere accesa, tramite il relè di asservimento Art.506N, quando l'impianto va in funzione.

Se non c'è conversazione in corso si può accendere l'impianto dall'interno, pigiando il pulsante (TV1) posto sul videocitofono.

Realizzazione dell'impianto

- Consultare tabella a fondo pagina per il materiale occorrente;
- Posare il cavo rispettando la sezione dei fili (vedi pag.18);
- Collaudare impianto (vedi a pag. 20).

Extra services

- Additional speaker (see page 22).
- Service button (TV2).
 - Second TV camera (see page 37)
 - Stairway light or other service (see page 22)

Servizi ausiliari

E' possibile aggiungere all'impianto i seguenti servizi:

- Suoneria supplementare (vedi pag. 22).
- Con il pulsante (TV2):
 - accensione seconda telecamera (riferimento impianto pag. 37) o
 - accensione luci scale o altri servizi (vedere schemi applicativi a pag. 22).

ARTICLE ARTICOLO	DESCRIPTION	DESCRIZIONE	QTY Q. T.À	NOTE	NOTE
901 -M -F 901 Colour	Videophone	Videocitofono	n	n=user	n=numero utenti
890	Switchboard	Centralino	1		
850	Power transformer	Trasformatore di alimentazione	1		
851-2-3..	Front support	Sostegno portamoduli	1+n	See type and qty at page 11, 14	Per tipo e quantità vedere a pag.11, 14
988 988 Colour	External camera complete with housing	Telecam. da esterno compl. di contenitore	1		
837-0-1-2	Speaker unit module	Modulo portiere elettrico	1		
843..-4...-5..	Extension front panel module	Modulo di chiamata	n	See type and qty at page 10, 14	Per tipo e quantità vedere a pag. 10, 14
506N	Enslavement relay	Relè di asservimento	1	Optional	Facoltativo
894	Video distribution box	Distributore video di piano	n..	As may be required	Q.tà da stabilire in base alle esigenze
CM10	Multicore cable-9+coax	Cavo 9 fili più coax	mt	Between control unit and videophone	Per collegamento centralino-videoc.
CM13	Multicore cable-12+coax	Cavo 12 fili più coax	mt	Between control unit and outdoor station	Per colleg. centralino-posto est. video
901/MV	Videophone with memory board	Videocitofono con memoria video	n..	See at page 19	Vedere pag. 19
521	Additional power supply	Alimentatore supplementare	1	See at page 19	Vedere pag. 19

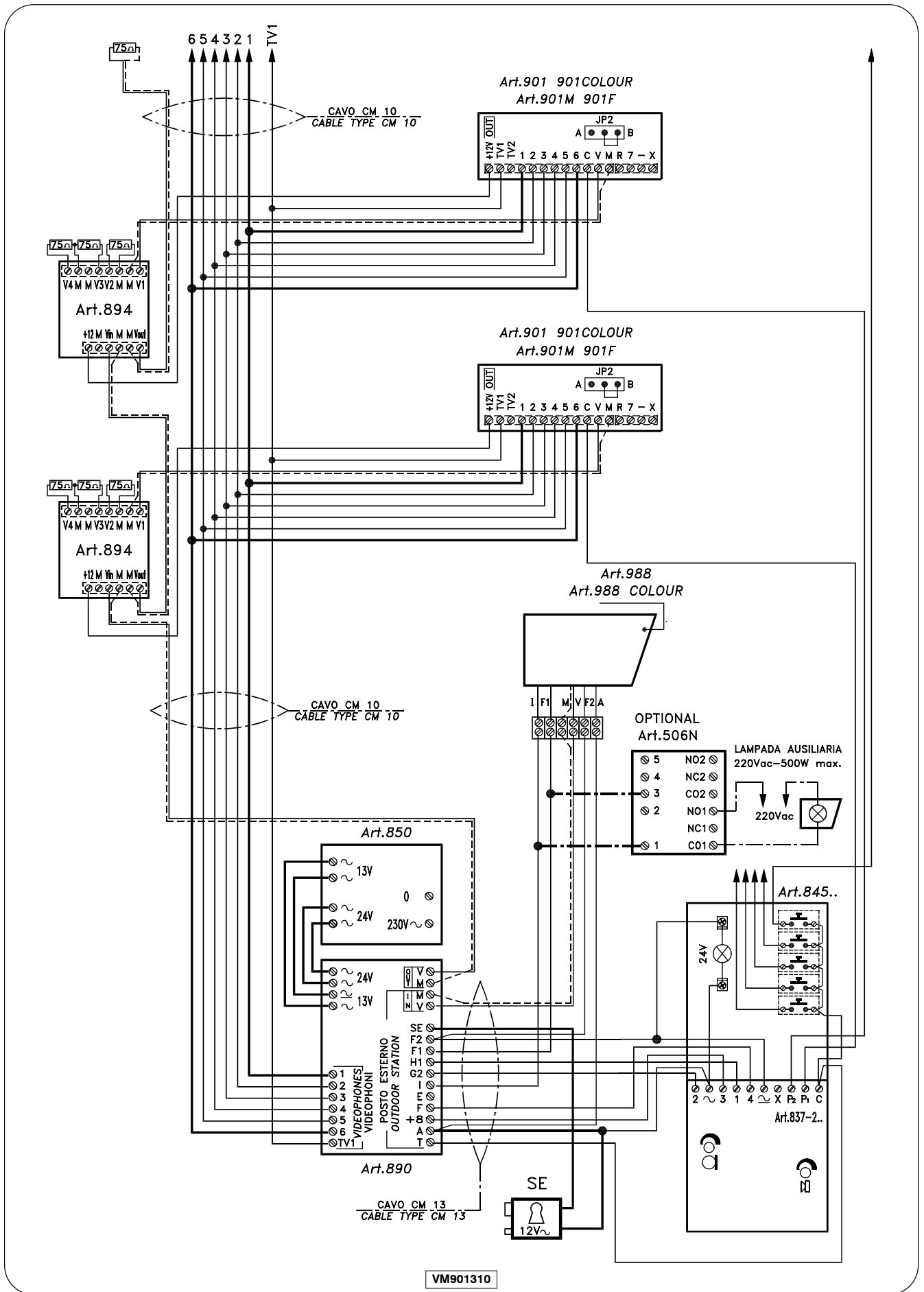

VIDEOINTERCOM SYSTEM WITH TWO AUTOMATICALLY SWITCHED OUTDOOR STATIONS

Description

This type of installation is used in a building with two entrances each with a push button panel and one camera module.

The Art. 892 switching relay allows automatic switching of video signal, speech line and other services to the outdoor station from where the call has been placed.

The recall button (TV1) can connect videophone to the entrance from where last call was placed.

The recall button (TV1) can be connected in order to switch on one particular camera: on central unit Art. 890 disconnect wire TV1 and connect it to terminal "C" of outdoor station "A" or "B" (by doing this the "privacy" is lost).

Installing the system

- Consult the table below to obtain the necessary items required.
- Run the correct size cables (see page 18).
See block diagram for number of cores.
- Test installation (see page 20).

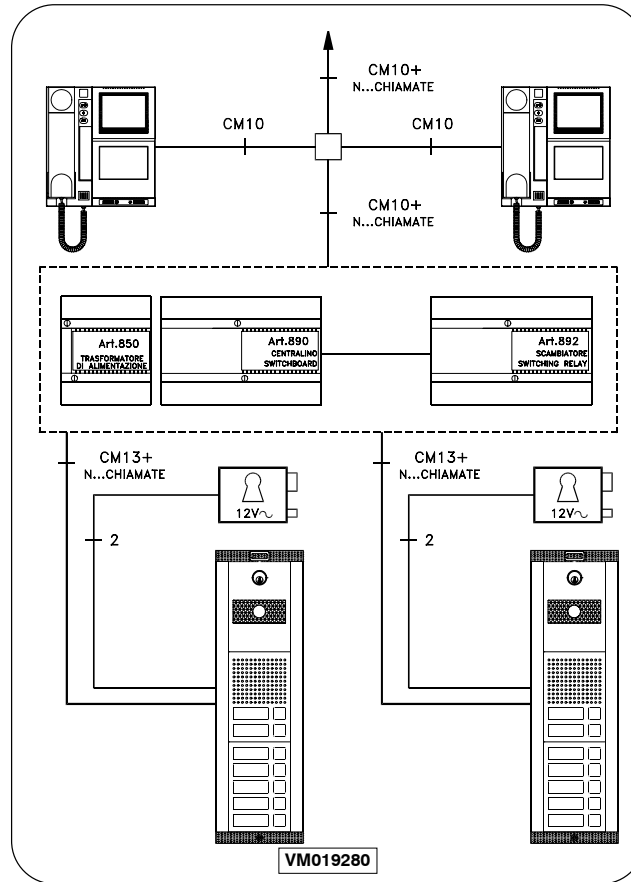

IMPIANTO VIDEOCITOFONICO CON 2 POSTI ESTERNI COMMUTABILI

Descrizione

Questo impianto è impiegato negli edifici che hanno 2 ingressi comuni a tutti gli appartamenti. Si differenzia da quello a n... utenti per l'impiego del dispositivo di scambio Art. 892 che effettua la commutazione di tutti i servizi sul posto esterno in cui è stata effettuata l'ultima chiamata.

Se non c'è una conversazione in corso si può effettuare l'autoaccensione pigiando il pulsante (TV1), con l'inserimento automatico del posto esterno da dove è stata effettuata l'ultima chiamata. Se si desidera autoaccendere un posto esterno prioritario bisogna scollegare il filo TV1 dal centralino Art. 890 e collegarlo al morsetto "C" del posto esterno "A" o "B"; si perde così il segreto di autoaccensione ad impianto acceso.

Realizzazione impianto

- Consultare la tabella a fondo pagina per il materiale occorrente
- Posare il cavo rispettando la sezione dei fili (vedi pag. 18)
- Collaudare impianto (vedi a pag. 20)

Extra services

- Additional speaker (see page 22).
- Service button (TV2).
 - Second TV camera (see page 37)
 - Stairway light or other service (see page 22)

Servizi ausiliari

- Suoneria supplementare (vedi pag. 22)
- Con pulsante (TV2).
 - accensione seconda telecamera (riferimento impianto pag. 37)
 - accensione luci scale o altri servizi (vedere schemi applicativi pag. 22)

ARTICLE ARTICOLO	DESCRIPTION	DESCRIZIONE	QTY Q. T.À	NOTE	NOTE
901 -M -F 901 Colour	Videophone	Videocitofono	n..	n=user	n=numero utenti
890	Switchboard	Centralino	1		
850	Power transformer	Trasformatore di alimentazione	1		
852..-3..	Front support	Sostegno portamoduli	2+n..	See type and qty at Pag. 11, 14	Per tipo e q.tà vedere a pag. 11, 14
830.. 830 Colour	Camera module	Modulo telecamera	2		
837-0-1-2	Speaker unit module	Modulo portiere elettrico	2		
843.. -4.. -5..	Extension front panel module	Modulo di chiamata	n..	See type and qty at page 10, 14	Per tipo e q.tà vedere a pag. 10, 14
892	Switching device	Scambiatore 2 posti esterni video	1		
894	Video distribution box	Distributore video di piano	n..	As may be required	Q.tà da stabilire in base alle esigenze
CM10	Multicore cable-9+coax	Cavo 9 fili + coax	mt	Between control unit and videophone	Per colleg. centralino-videocit.
CM13	Multicore cable-12+coax	Cavo 12 fili + coax	mt	Between control unit and outdoor station	Per colleg. centralino-posto ester.
901/MV	Videophone with memory board	Videocitofono con memoria video	n..	See at page 19	Vedere pag. 19
521	Additional power supply	Alimentatore supplementare	1	See at page 19	Vedere pag. 19

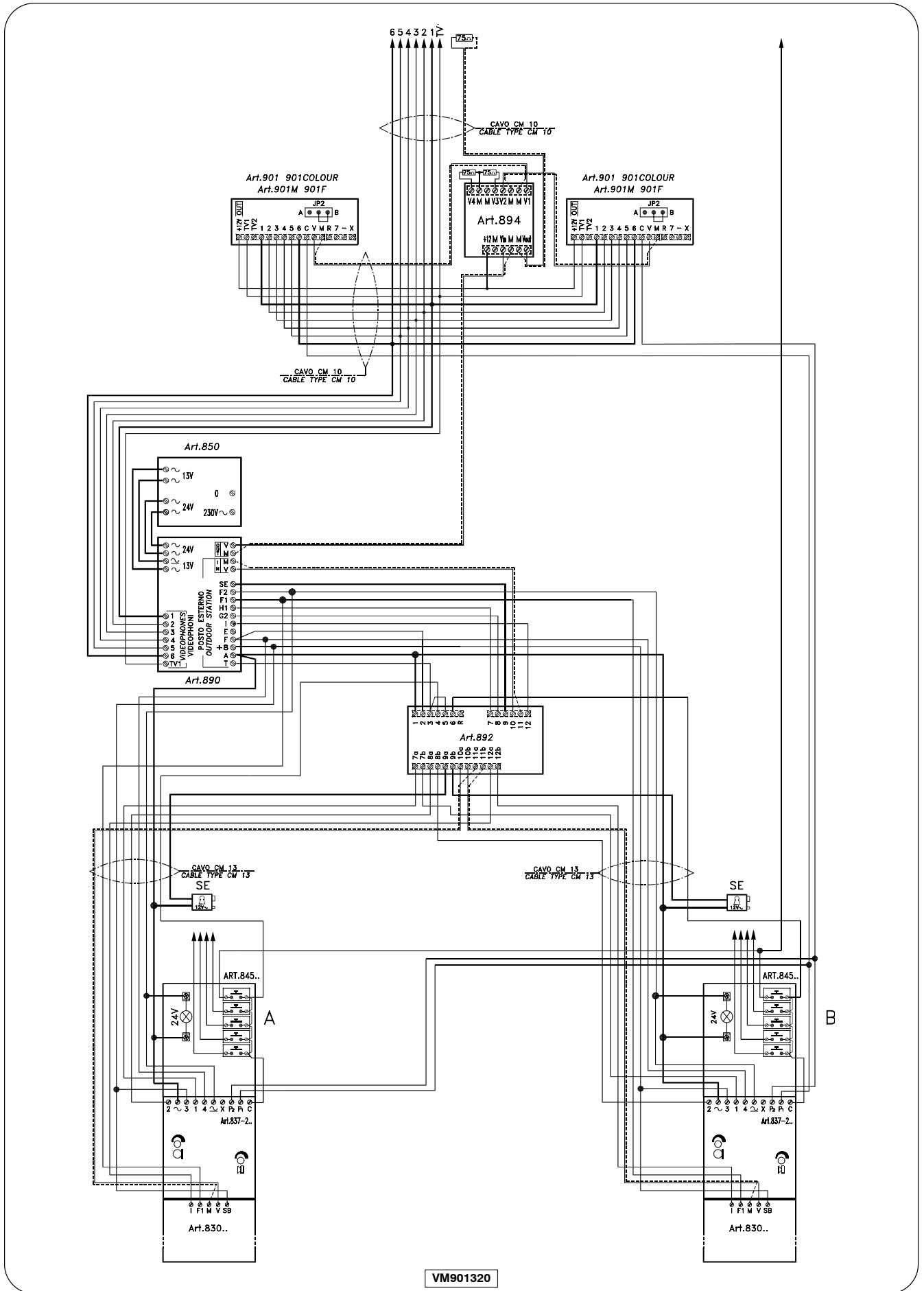



VIDEOINTERCOM SYSTEM WITH TWO AUTOMATICALLY SWITCHED OUTDOOR STATIONS, ONE WITH CAMERA AND ONE ONLY AUDIO

Description

This type of installation is used in a building with two entrances each with a push button panel but only one with TV camera. The Art. 892 switching relay allows automatic switching of video signal, speech line and other services to the outdoor station from where the call has been placed. If call is placed from the outdoor station without camera, there will be no picture on the videophone.

By pressing the recall button (TV1) the videophone will be switched automatically to the outdoor station complete with camera.

Installing the system

- Consult the table below to obtain the necessary items required.
- Run the correct size cables (see page 18).
See block diagram for number of cores.
- Test installation (see page 20).

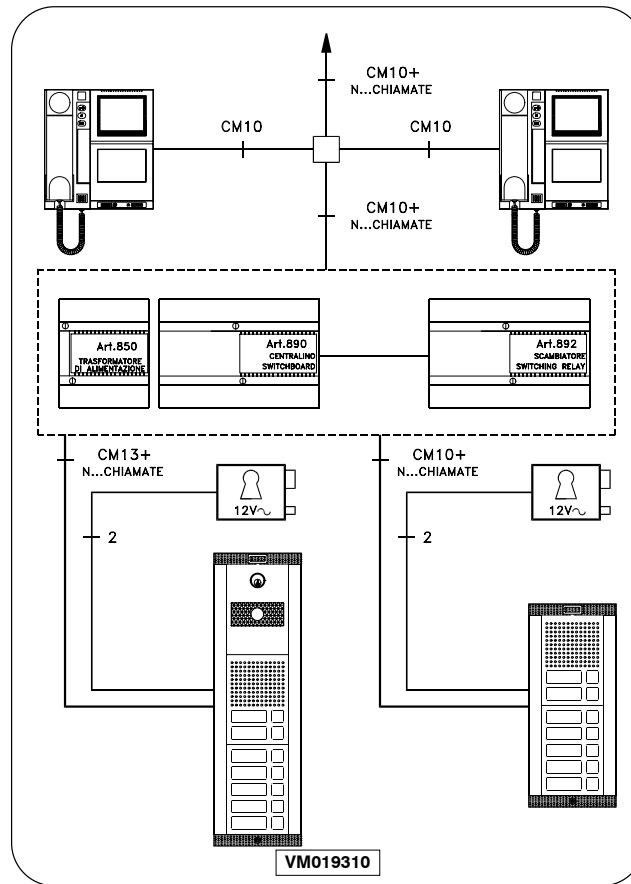

IMPIANTO VIDEOCITOFONICO CON 2 POSTI ESTERNI DI CUI 1 CITOFONICO

Descrizione

Questo impianto è impiegato negli edifici che hanno 2 ingressi, uno videocitofonico e uno citofonico, comuni a tutti gli appartamenti. Il dispositivo di scambio Art. 892 effettua la commutazione di tutti i servizi sul posto esterno in cui è stata effettuata l'ultima chiamata.

Per l'assenza della telecamera, sui videocitofoni non appare l'immagine quando sono chiamati dal posto esterno citofonico.

Pigiando il pulsante (TV1), si effettua l'autoaccensione con l'inserimento automatico del posto esterno videocitofonico.

Realizzazione impianto

- Consultare la tabella a fondo pagina per il materiale occorrente
- Posare il cavo rispettando la sezione dei fili (vedi pag. 18)
- Collaudare impianto (vedi a pag. 20)

Extra services

- Additional speaker (see page 22).
- Service button (TV2):
 - Second TV camera (see page 37)
 - Stairway light or other service (see page 20)

Servizi ausiliari

- Suoneria supplementare (vedi pag. 22).
- Con pulsante (TV2):
 - accensione seconda telecamera (riferimento impianto pag. 37)
 - accensione luci scale o altri servizi (vedere schemi applicativi pag. 22)

ARTICLE ARTICOLO	DESCRIPTION	DESCRIZIONE	QTY Q. T.Á	NOTE	NOTE
901 -M -F 901 Colour	Videophone	Videocitofono	n..	$n = user$	n=numero utenti
890	Switchboard	Centralino	1		
850	Power transformer	Trasformatore di alimentazione	1		
852..-3..	Front support	Sostegno portamoduli	2+n	See type and qty at page 11, 14	Per tipo e quantità vedere a pag. 11, 14
830.. 830.. colour	Camera module	Modulo telecamera	1		
837-0-1-2	Speaker unit module	Modulo portiere elettrico	2		
843..-4..-5..	Extension front panel module	Modulo di chiamata	n..	See type and qty at page 10, 14	Per tipo e quantità vedere a pag. 10, 14
892	Switching device	Scambiatore 2 posti est. video	1		
894	Video distribution box	Distributore video di piano	n..	As may be required	Q.tà da stabilire in base alle esigenze
CM10	Multicore cable-9+coax	Cavo 9 fili più coax	mt	Between controlunit and videophone	Per collegamento centralino-videocit.
CM13	Multicore cable-12+coax	Cavo 12 fili più coax	mt	Between controlunit and outdoor station	Per collegamento centralino-posto est.
901/MV	Videophone with memory board	Videocitofono con memoria video	n..	See at page 19	Vedere pag. 19
521	Additional power supply	Alimentatore supplementare	1	See at page 19	Vedere pag. 19

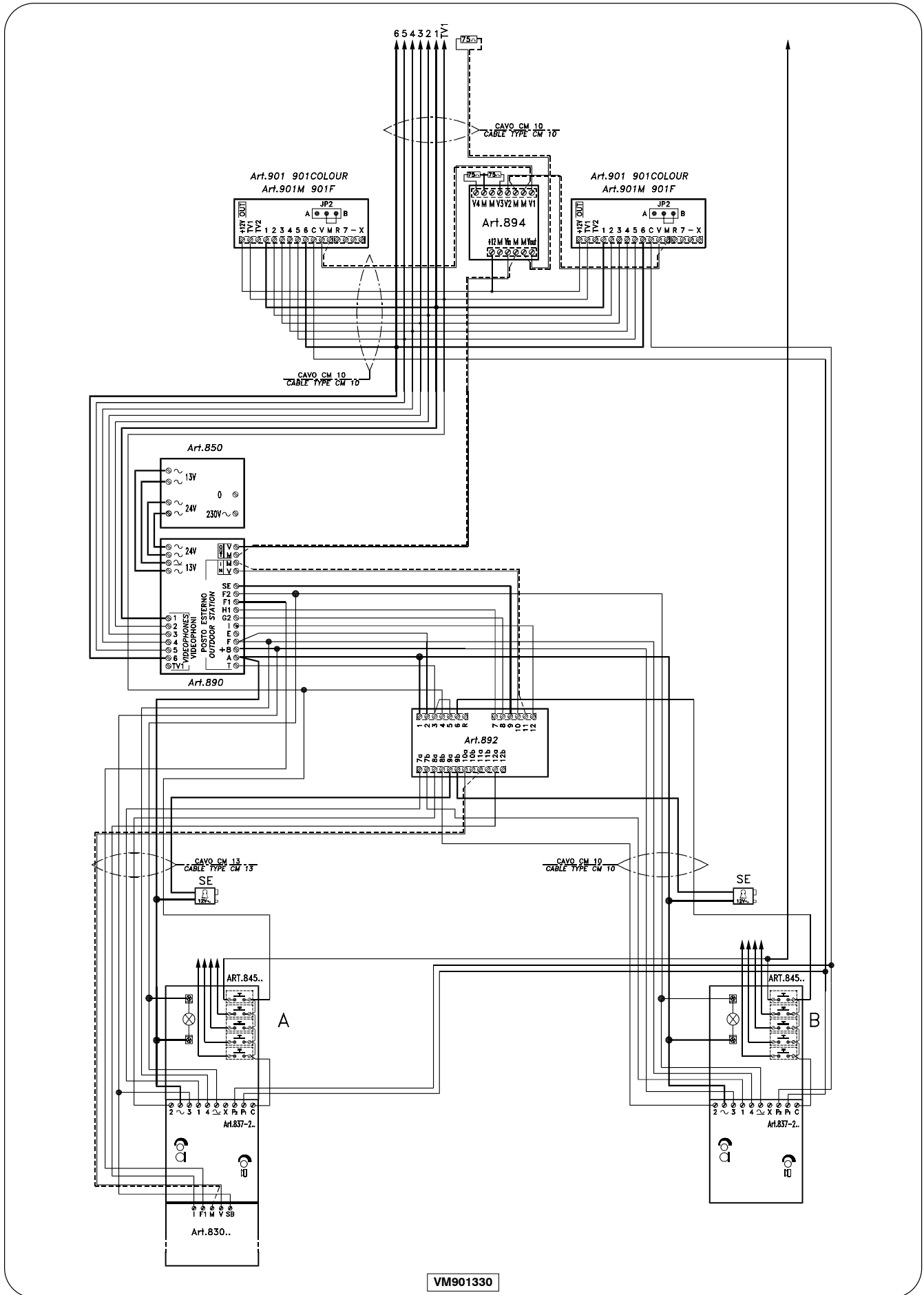



VIDEOINTERCOM SYSTEM WITH 3 OR MORE AUTOMATICALLY SWITCHED OUTDOOR STATIONS

Description

This type of installation is used in a building with three or more entrances each with a push button panel and one TV camera module.

The switching relay Art. 892 (one per entrance) allows automatic switching of video signal, speech line and other services to the outdoor station from where the call has been placed.

The recall button (TV1) connects videophone to the entrance from where last call was placed.

The recall button (TV1) can be connected in order to switch on one particular camera: on central unit Art. 890 disconnect wire TV1 and connect it to terminal "C" of outdoor station "A" or "B" or "C" or "D" etc. (by doing this the "privacy" is lost).

Installing the system

- Consult the table below to obtain the necessary items required.
- Run the correct size cables (see page 18).
See block diagram for number of cores.
- Test installation (see page 20).

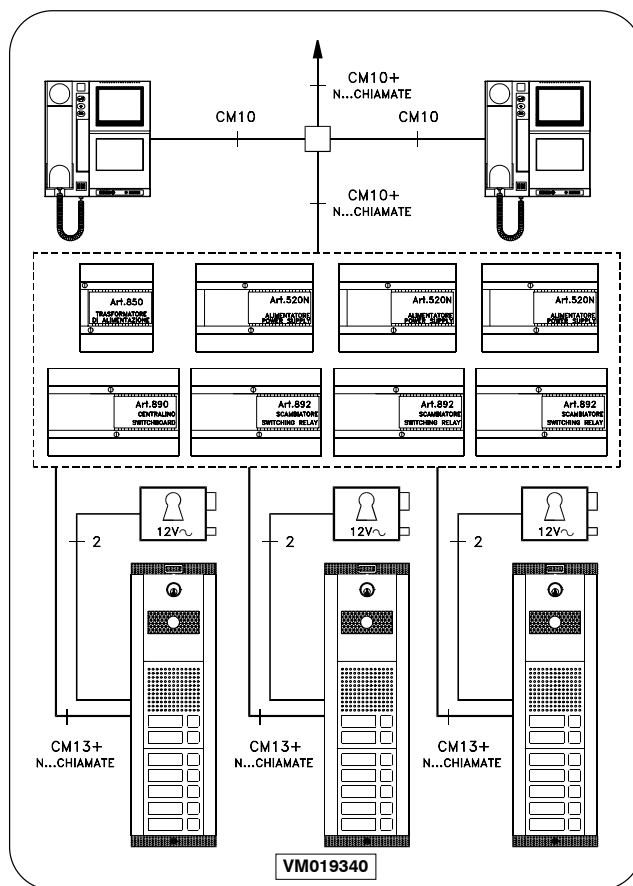

IMPIANTO VIDEOCITOFONICO CON 3 O PIU' POSTI ESTERNI COMMUTABILI

Descrizione

Questo impianto è impiegato negli edifici che hanno 3 o più ingressi comuni a tutti gli appartamenti. I posti esterni funzionano solo uno per volta, tramite i dispositivi di scambio Art. 892 che effettuano la commutazione di tutti i servizi sul posto esterno in cui è stata effettuata l'ultima chiamata.

Se non c'è una conversazione in corso si può effettuare l'autoaccensione pigiando il pulsante (TV1), con l'inserimento automatico del posto esterno da dove è stata effettuata l'ultima chiamata. Se si desidera autoaccendere un posto esterno prioritario, anche con conversazione in corso, bisogna scollegare il filo TV1 dal centralino Art. 890 e collegarlo al morsetto "C" del posto esterno "A" o "B" o "C" o "D" ecc.

Realizzazione impianto

- Consultare la tabella a fondo pagina per il materiale occorrente.
- Posare il cavo rispettando la sezione dei fili (vedi pag.18).
- Collaudare impianto (vedi a pag.20)

Extra services

- Additional speaker (see page 22).
- Service button (TV2).
 - Second TV camera (see page 37)
 - Stairway light or other service (see page 22)

Servizi ausiliari

- Suoneria supplementare (vedi a pag. 22).
- Con pulsante (TV2):
 - accensione seconda telecamera (riferimento impianto pag. 37).
 - accensione luci scale o altri servizi (vedere schemi applicativi pag. 22)

ARTICLE ARTICOLO	DESCRIPTION	DESCRIZIONE	QTY Q. T.Á	NOTE	NOTE
901 -M -F 901 Colour	Videophone	Videocitofono	n...	$n = user$	$n = \text{numero tasti}$
890	Switchboard	Centralino	1		
850	Power transformer	Trasformatore di alimentazione	1		
853...-3..	Front support	Sostegno portamoduli	3+n	See type and qty at page 11, 14	Per tipo e quantità vedere a pag. 11, 14
830... 830... Colour	Camera module	Modulo telecamera	3		
837-0-1-2	Speaker unit module	Modulo portiere elettrico	3		
843...-4...-5..	Extension front panel	Modulo pulsanti	n..	See type and qty at page 10, 14	Per tipo e quantità vedere a pag. 10, 14
520	Power supply	Alimentatore	3		
892	Switching device	Scambiatore 2 posti esterni video	3		
894	Video distribution box	Distributore video di piano	n..	As may be required	Q.tà da stabilire in base alle esigenze
CM10	Multicore cable -9 + coax	Cavo 9 fili più coax	mt	Between control unit and videophone	Per collegamento centralino Videocit.
CM13	Multicore cable -12 + coax	Cavo 12 fili più coax	mt	Between control unit and outdoor station	Per collegamento centralino posto est.
901/MV	Videophone with memory board	Videocitofono con memoria video	n..	See at page 19	Vedere pag. 19
521	Additional power supply	Alimentatore supplementare	1	See at page 19	Vedere pag. 19

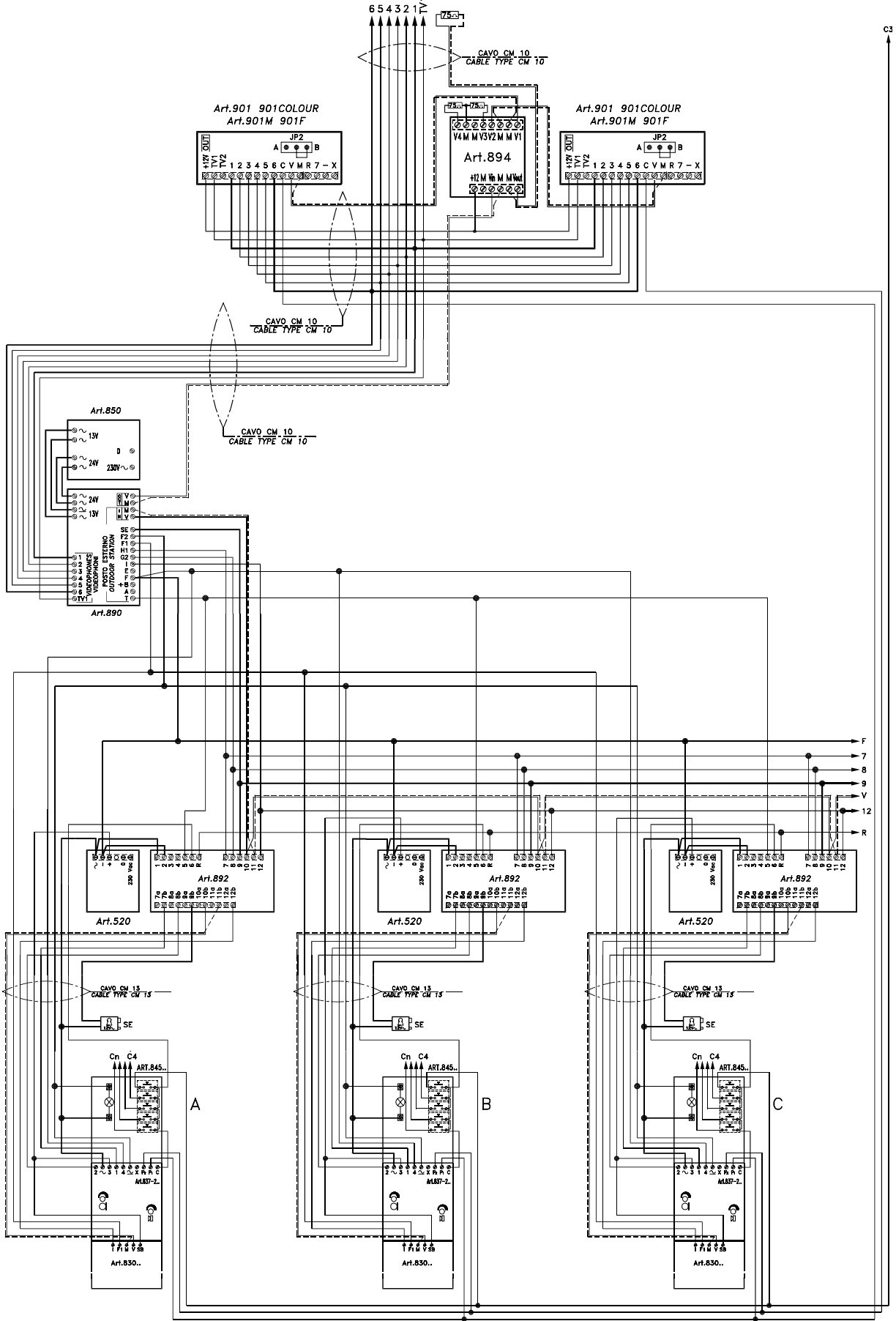



VIDEOINTERCOM SYSTEM WITH A SECOND CAMERA REMOTE FROM DOOR PANEL

Description

This system works as basic installation described at pag. 24 plus the possibility to switch a remote camera.

From the videophone view picture from remote camera Art. 988 will appear by pressing button .

If illumination is very poor it may be necessary to use an additional external light which be switched on by the relay Art. 506N.

Installing the system

- Consult the table below to obtain the necessary items required.
- Run the correct size cables (see page 18).
See block diagram for number of cores.
- Test installation (see page 20).

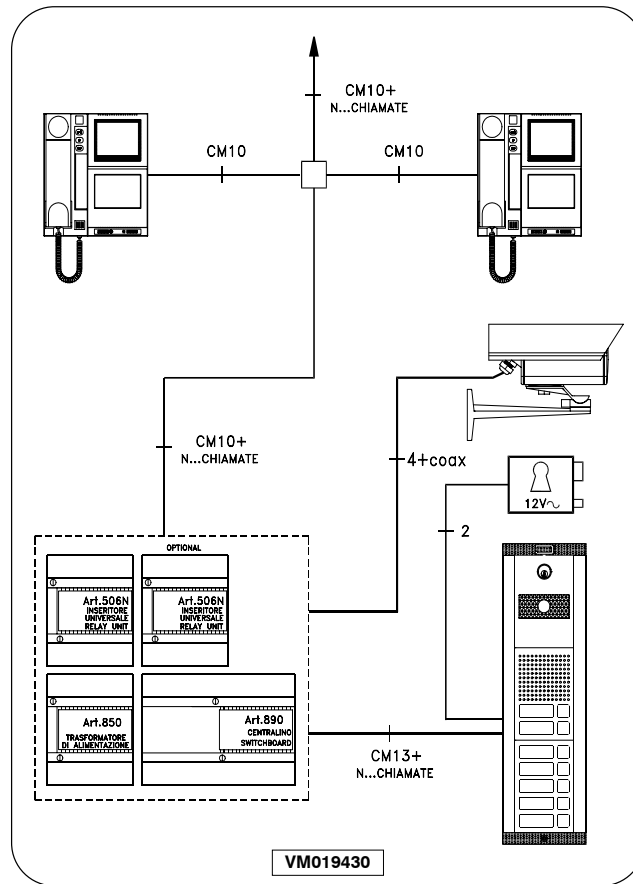

IMPIANTO VIDEOCITOFONICO CON INSERIMENTO DI UNA SECONDA TELECAMERA DI CONTROLLO.

Descrizione

Questo tipo di impianto consente di controllare da una diversa angolazione rispetto a quella del normale posto esterno, l'ingresso dell'edificio oppure un altro locale comune a tutti i condomini. Il funzionamento dell'impianto è uguale a quello standard con la sola differenza che dal videocitofono in funzione, pigiando il tasto  (TV2) si può commutare l'immagine della telecamera principale del posto esterno alla telecamera di controllo Art.988. Se l'area inquadrata dalla telecamera di controllo non'è sufficientemente illuminata usare una lampada ausiliaria che può essere accesa, tramite il relè di asservimento Art. 506N, solo quando l'immagine viene commutata.

Realizzazione impianto

- Consultare la tabella a fondo pagina per il materiale occorrente.
- Posare il cavo rispettando la sezione dei fili (vedi pag. 18).
- Collaudare impianto (vedi a pag.20)

Extra services

- Additional speaker (see page 22)

Servizi ausiliari

E' possibile aggiungere all'impianto la suoneria supplementare Art.512A. (vedi pag. 22)

ARTICLE ARTICOLO	DESCRIPTION	DESCRIZIONE	QTY Q. T.À	NOTE	NOTE
901 -M -F 901 Colour	Videophone	Videocitofono	n..	$n = user$	$n = \text{numero utenti}$
890	Switchboard	Centralino	1		
850	Power transformer	Trasformatore di alimentazione	1		
830.. 830.. colour	Camera module	Modulo telecamera	1		
851.. -2.. -3..	Front support	Sostegno portamoduli	1+n..	See type and qty at page 11, 14	Per tipo e quantità vedere a pag. 11, 14
988 988 colour	External camera complete with housing	Telec. da esterno compl. di contenitore	1		
837 -0-1-2	Speaker unit module	Modulo portiere elettrico	1		
843..-4..-5..	Extension front panel module	Modulo di chiamata	n	See type and qty at page 10, 14	Per tipo e quantità vedere a pag. 10, 14
506N	Enslavement relay	Relè di asservimento	1+1	N. 1 optional	N. 1 facoltativo
894	Video distribution box	Distributore video di piano	n..	As may be required	Q.tà da stabilire in base alle esigenze
CM10	Multicore cable-9+coax	Cavo 9 fili più coax	mt	Between control unit and videophone	Per collegamento centralino videocit.
CM13	Multicore cable-12+coax	Cavo 12 fili più coax	mt	Between control unit and outdoor station	Per collegamento centralino posto est.
901/MV	Videophone with memory board	Videocitofono con memoria video	n..	See at page 19	Vedere pag. 19
521	Additional power supply	Alimentatore supplementare	1	See at page 19	Vedere pag. 19

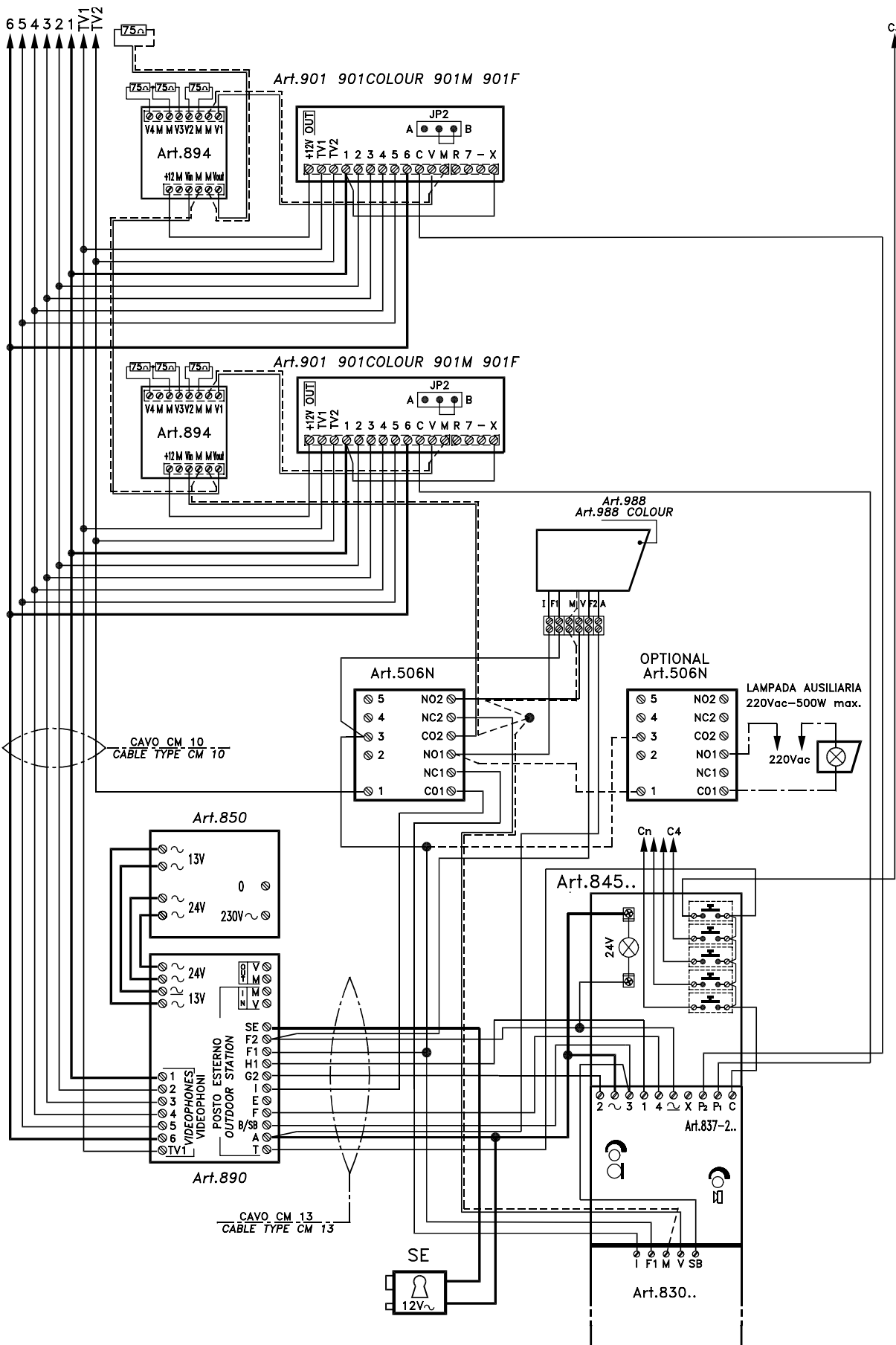



MIXED VIDEOINTERCOM SYSTEM

Description

This system allows various choices:

- Two videophones in parallel.
- One videophone plus one handset in parallel.
- Only one handset.

System works as basic installation described at pag. 24.

Telephones are with privacy; only the last telephone called can talk and open the door 

Installing the system

- a) Consult the table below to obtain the necessary items required.
- b) Run the correct size cables (see page 18).
See block diagram for number of cores.
- c) Test installation (see page 20).

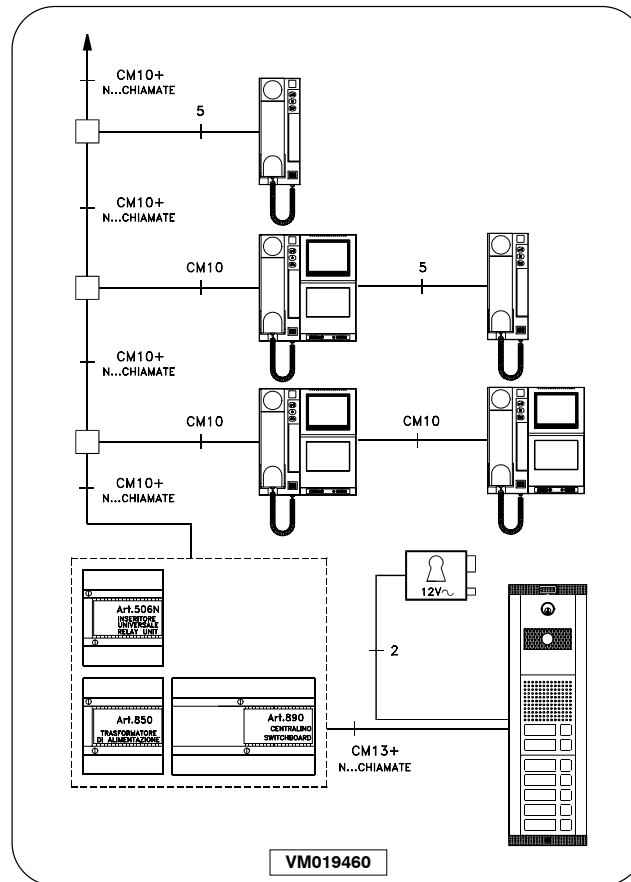

IMPIANTO VIDEOCITOFONICO MISTO CON 2 VIDEOCITOFONI ACCESI CONTEMPORANEAMENTE

Descrizione

Questo tipo di impianto permette di risolvere particolari esigenze dei vari inquilini. Nello schema rappresentato ci sono 3 soluzioni diverse per ogni inquilino:

- 2 videocitofoni con accensione contemporanea.
- Videocitofono e citofono sempre in parallelo.
- Solo citofono.

Il funzionamento dell'impianto è come quello standard. Dai videocitofoni, se non c'è conversazione in corso, si può accendere l'impianto dall'interno pigiando il pulsante  TV1. Anche i citofoni hanno il segreto di conversazione per cui solo l'ultimo chiamato, con la fonica abilitata, può aprire la serratura elettrica.

Realizzazione impianto

- a) Consultare la tabella a fondo pagina per il materiale occorrente.
- b) Posare il cavo rispettando la sezione dei fili (vedi pag.18).
- c) Collaudare impianto (vedi a pag. 20)

Extra services

- 1) Additional speaker (see page 22)
- 2) Service button  (TV2).
- Second TV Camera (see page 37)
- Stairway light or other services (see page 22)

Servizi ausiliari

E' possibile aggiungere all'impianto i seguenti servizi:

- 1) Suoneria supplementare; (vedi pag. 22)
- 2) Con il pulsante  (TV2):
- accensione seconda telecamera (riferimento impianto pag. 37) o
- accensione luci scale o altri servizi (vedere schema applicativo pag.22).

NOTE

In case of use of videophones Art. 901M or 901F or Art. 901 colour in parallel it is necessary to use the additional power supply Art. 893 (see page 19).

NOTE

Per far accendere in parallelo 2 videocitofoni Art. 901M o Art. 901F o Art. 901 colour occorre aggiungere un alimentatore supplementare Art. 893 per alimentare separatamente uno di essi (vedere pag.19).

ARTICLE ARTICOLO	DESCRIPTION	DESCRIZIONE	QTY Q. TÀ	NOTE	NOTE
901 -M -F 901 Colour	Videophone	Videocitofono	n...	n=user	n=utenze videocitofoniche
924S-926S	Intercom with privacy of speech and lock opening	Citofono con segreto	n..	n=user	n=utenze citofoniche
890	Switchboard	Centralino	1		
850	Power transformer	Trasformatore di alimentazione	1		
852..-3..	Front support	Sostegno portamoduli	1+n..	See type and qty at page 11, 14	Per tipo e quantità vedere a pag. 11, 14
830.. 830.. Colour	Camera module	Modulo telecamera	1		
837-0-1-2	speaker unit module	Modulo portiere elettrico	1		
843..-4..-5..	Extension front panel module	Modulo di chiamata	n...	See type and qty at page 10, 14	Per tipo e quantità vedere a pag. 10, 14
894	Video distribution box	Distributore video di piano	n...	As may be required	Q.tà da stabilire in base alle esigenze
506N	Enslavement relay	Relè di asservimento	1		
CM10	Multicore cable-9-+coax	Cavo 9 fili più coax	mt	Between control unit and videophone	Per coll. centralino-videocit.
CM13	Multicore cable-12-+coax	Cavo 12 fili più coax	mt	Between control unit and outdoor station	Per coll. centralino-posto esterno
901/MV	Videophone with memory board	Videocitofono con memoria video	n..	See at page 19	Vedere pag. 19
521	Additional power supply	Alimentatore supplementare	1	See at page 19	Vedere pag. 19

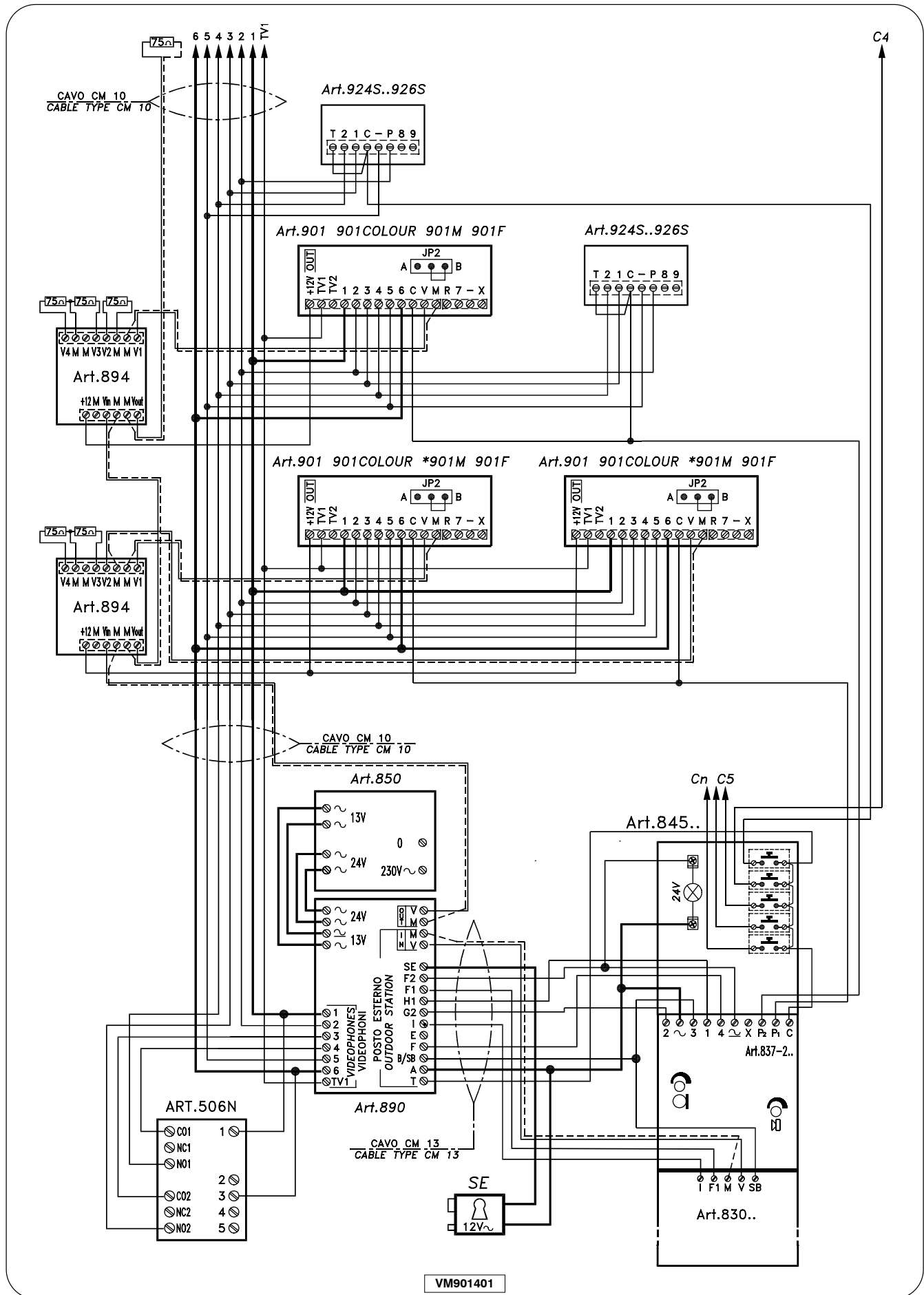

VIDEOINTERCOM SYSTEM WITH 4 UPRIGHT COLUMNS

Description

This wiring diagram shows installation of the Active Video Distributor Art. 891 which is necessary to distribute the video signal on 2 or more columns.

The video gain is adjustable to compensate for long distances. In case of more than 4 columns it is possible to connect more videodistributors Art. 891.

System works as basic installation described at page 24.

Installing the system

- Consult the table below to obtain the necessary items required.
- Run the correct size cables (see page 18).
See block diagram for number of cores.
- Test installation (see page 20).

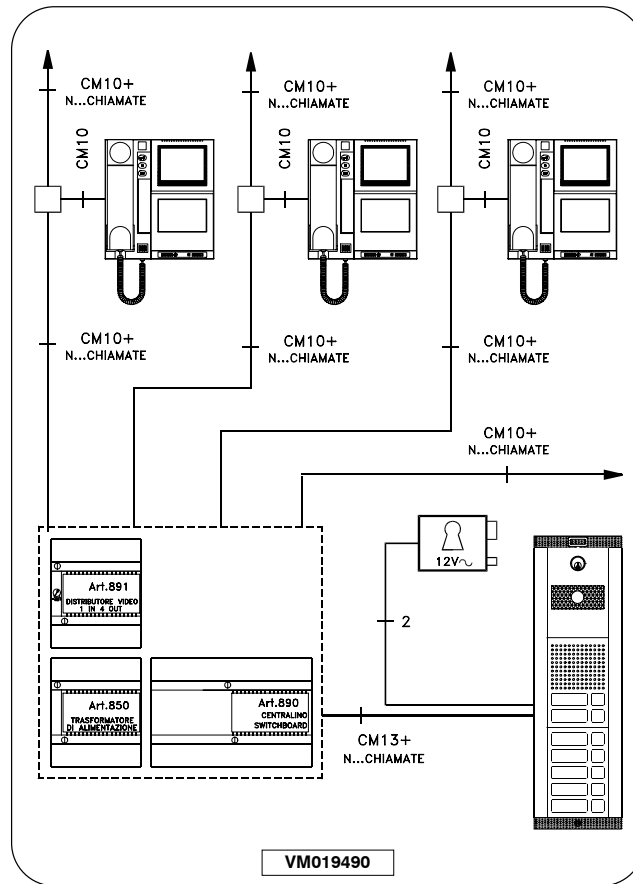

IMPIANTO VIDEOCITOFONICO CON 4 COLONNE MONTANTI

Descrizione

In questo impianto c'è l'applicazione del distributore video amplificato Art. 891 necessario per distribuire il segnale video, generato dalla telecamera, su 2 o più colonne montanti indipendenti. L'Art. 891, in contenitore DIN 5 moduli, permette di regolare (agendo sul trimmer posto sotto al cassetto estraibile) il livello dei 4 segnali derivati fino al doppio del segnale d'ingresso potendo così compensare le attenuazioni di linee lunghe. Se sono necessarie più di 4 colonne montanti, aumentare il numero di distributori Art. 891 collegando insieme gli ingressi, con l'accortezza di lasciare la resistenza $R2=100\text{ Ohm}$ (interna al contenitore) solo su un distributore video.

Se non ci sono conversazioni in corso si può accendere l'impianto dall'interno pigiando il tasto TV1.

Realizzazione impianto

- Consultare la tabella a fondo pagina per il materiale occorrente.
- Posare il cavo rispettando la sezione dei fili (vedi pag.18).
- Collaudare impianto (vedi a pag. 20)

Extra services

- Additional speaker (see page 22)
- Service button (TV2).
- Second TV Camera (see page 37)
- Stainway light or other services (see page 22)

Servizi ausiliari

E' possibile aggiungere all'impianto i seguenti servizi:

- Suoneria supplementare; (vedi pag. 22)
- Con il pulsante (TV2):
- accensione seconda telecamera (riferimento impianto pag. 37) o
- accensione luci scale o altri servizi (vedere schema applicativo pag.22).

ARTICLE ARTICOLO	DESCRIPTION	DESCRIZIONE	QTY Q. T.Á	NOTE	NOTE
901 -M -F 901 Colour	Videophone	Videocitofono	n...	$n = user$	$n = utenze\ videocitofoniche$
890	Switchboard	Centralino	1		
850	Power transformer	Trasformatore di alimentazione	1		
852..-3..	Front support	Sostegno portamoduli	1+n..	See type and qty at page 11, 14	Per tipo e quantità vedere a pag. 11, 14
830.. 830.. Colour	Camera module	Modulo telecamera	1		
837-0-1-2	Speaker unit module	Modulo portiere elettrico	1		
843..-4..-5..	Extension front panel module	Modulo di chiamata	n...	See type and qty at page 10, 14	Per tipo e quantità vedere a pag. 10, 14
894	Video distribution box	Distributore video di piano	n...	As may be required	Q.tà da stabilire in base alle esigenze
891	Active video distributor	Distributore amplificatore video	1		
CM10	Multicore cable-9+coax	Cavo 9 fili più coax	mt	Between control unit and videophone	Per collegamento centralino-videocit.
CM13	Multicore cable-12+coax	Cavo 12 fili più coax	mt	Between control unit and outdoor station	Per collegamento centralino-posto ester.
901/MV	Videophone with memory board	Videocitofono con memoria video	n..	See at page 19	Vedere pag. 19
521	Additional power supply	Alimentatore supplementare	1	See at page 19	Vedere pag. 19

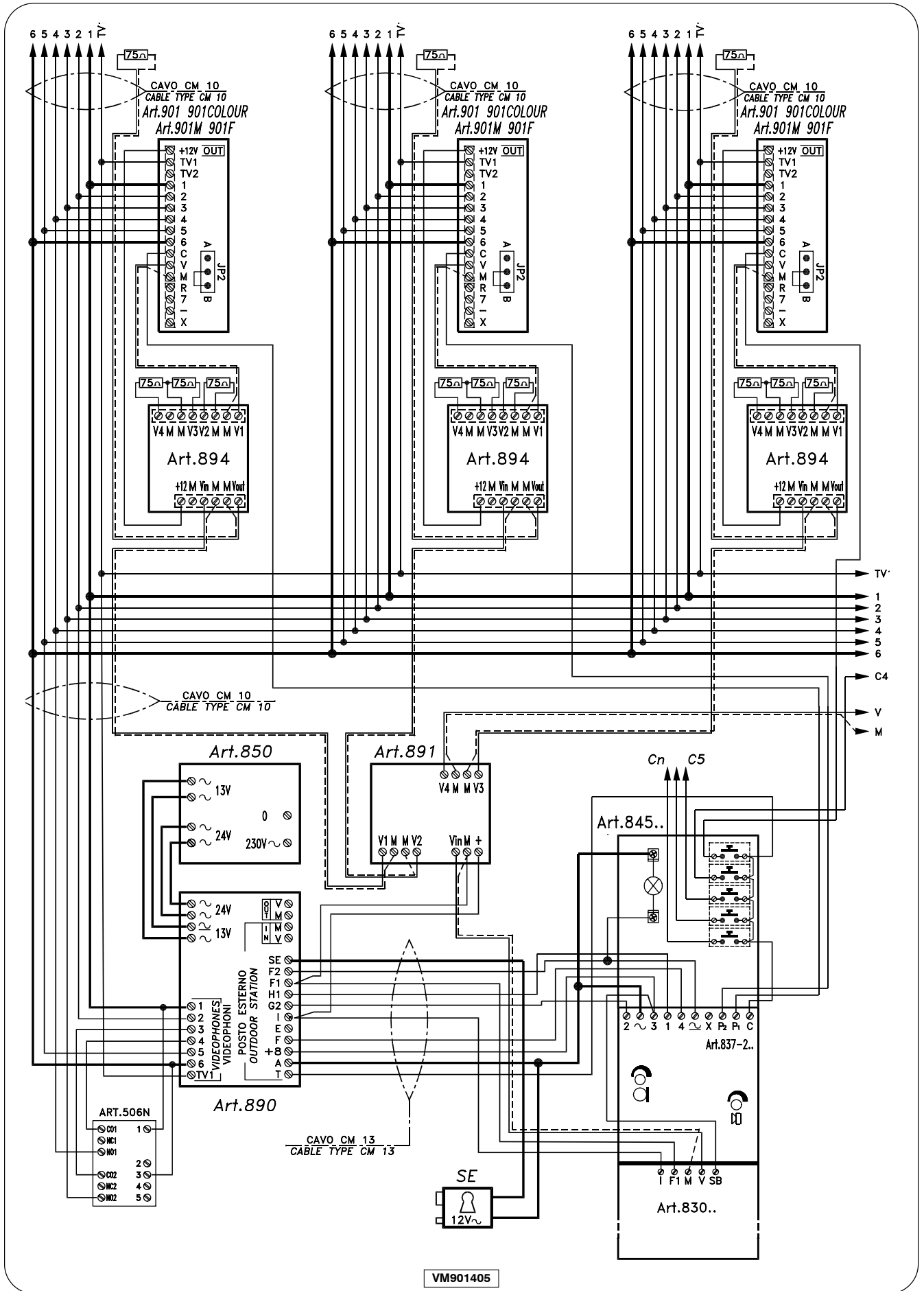



SYSTEM WITH MAX 8 INTERCOMMUNICATING VIDEOPHONES

Description

The call from outdoor station rings the buzzer of videophone No. 1 (with JP2 in pos. B) which will be switched on automatically. From this videophone it will be possible to view the picture, talk and open the door. The call buzzer can be heard from all videophones (with JP2 in pos. A) by wiring terminals 7 in parallel (max. 5 buzzer) or by using extension sounders Art. 512E.

To view the picture from these videophones press recall button. To effect an internal call it is necessary to pick up the handset and press a button (1...7).

The internal call is a modulated electronic tone.

The internal conversation can not be heard from the outdoor station.

If during an internal conversation there is a call from the outdoor station it is necessary to replace the handset first and then pick up the handset again.

Installing the system

- Consult the table below to obtain the necessary items required.
- Run the correct size cables (see page 18).
See block diagram for number of cores.
- Test installation (see page 20).

Extra services

- Extension sounders: Art. 512E for calls from outdoor station.
Art. 512A for internal calls (see page 22).
- Service buttons:  TV2 for a second TV camera or other services (see page 22).
Use of free buttons (1.....7 see page 22).

NOTE

System shown is just an example as many other types of installations are possible. Please refer to this manual for other types of systems or contact our or your suppliers technical department.

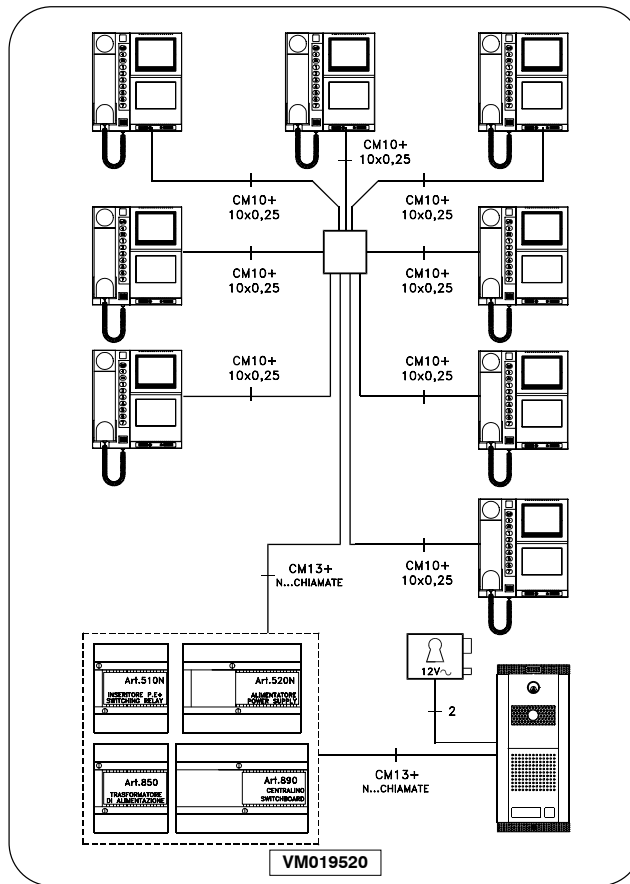

IMPIANTO VIDEOCITOFONICO CON MAX 8 INTERNI INTERCOMUNICANTI

Descrizione

Il seguente impianto permette:

- il collegamento audio e video fra il posto esterno e i vari posti interni,
- l'intercomunicazione fra i posti interni fino ad un massimo di 8 visto che i tasti di chiamata di ciascun videocitofono sono 7.

Quando dal posto esterno si effettua la chiamata, questa perviene al ronzatore del videocitofono 1 con l'accensione dello stesso.

Per far giungere la chiamata in altri locali è possibile collegare il ronzatore di altri videocitofoni (morsetto 7 con JP2 in pos. A) o suonerie supplementari esterne fino ad un massimo di 5.

L'utente può vedere e rispondere direttamente dal videocitofono 1 o commutare tale servizio su un qualsiasi altro pigiando il tasto di autoaccensione 

La serratura elettrica si aziona pigiando il tasto 

Le chiamate interne (nota modulata) si effettuano alzando la cornetta e pigiando il tasto corrispondente all'interno da chiamare. L'utente 8 viene chiamato con il tasto rimasto libero corrispondente al proprio numero.

La comunicazione fra gli interni non è temporizzata e se nel frattempo perviene una chiamata dal posto esterno è necessario riporre le cornette per ristabilire il collegamento fonico con il posto esterno. Non è previsto il segreto fonico fra gli interni ma, nel servizio intercomunicante il relé di scambio Art. 510N provvede all'esclusione della fonica sul posto esterno.

Realizzazione dell'impianto

- Consultare la tabella a fondo pagina per il materiale occorrente.
- Posare il cavo rispettando la sezione dei fili (vedi pag. 18).
- Collaudare l'impianto (vedi pag. 20).

Servizi ausiliari

- Suoneria supplementare: Art. 512E per il rilancio delle chiamate dal posto esterno; Art. 512A per il rilancio di chiamate intercomunicanti (vedere pag.22).
- Con il pulsante  (TV2): accensione seconda telecamera (riferimento impianto pag. 37) o accensione luce o altri servizi (vedere schemi applicativi pag.22).
- Con i pulsanti di chiamata intercomunicante eventualmente rimasti liberi, inserendo il relé di asservimento Art. 506N, accensione luce scale o altri servizi (vedere pag.22)

NOTE

Se alla chiamata esterna si vuole far accendere più videocitofoni insieme (max 5), bisogna collegare il morsetto 7, spostare il ponticello JP2 in pos. B ed aggiungere degli alimentatori supplementari Art.893 come spiegato a pag.19. Lo stesso impianto può essere realizzato con chiamate singole: in questo caso installare i moduli di chiamata necessari e collegare ogni singola chiamata sul morsetto 7 del relativo videocitofono e mettere il ponticello mobile JP2 in pos.B. Se gli interni sono meno di 8 è sufficiente non collegarli a partire dall'ultimo.

ARTICLE ARTICOLO	DESCRIPTION	DESCRIZIONE	QTY Q. TÀ	NOTE	NOTE
901 -10 -M -F 901-10 Colour	Videophone	Videocitofono	n...	n = user	n = utenze videocitofoniche
890	Switchboard	Centralino	1		
850	Power transformer	Trasformatore di alimentazione	1		
852..	Front support	Sostegno portamoduli	1		
830.. 830.. Colour	Camera module	Modulo telecamera	1		
837-1	Speaker unit module	Modulo portiere elettrico	1		
894	Video distribution box	Distributore video di piano	n...	As may be required	Q.tà da stabilire in base alle esigenze
520	Power supply	Alimentatore	1		
510N	Switching relay plus modulated tone generator	Inseritore port. elettr. e generat. mod. di nota	1		
CM10	Multicore cable-9+coax	Cavo 9 fili più coax	mt	Between control unit and videophone	Per collegam. centralino-videocit.
CM13	Multicore cable-12+coax	Cavo 12 fili più coax	mt	Between control unit and outdoor station	Per collegam. centralino-psto est.

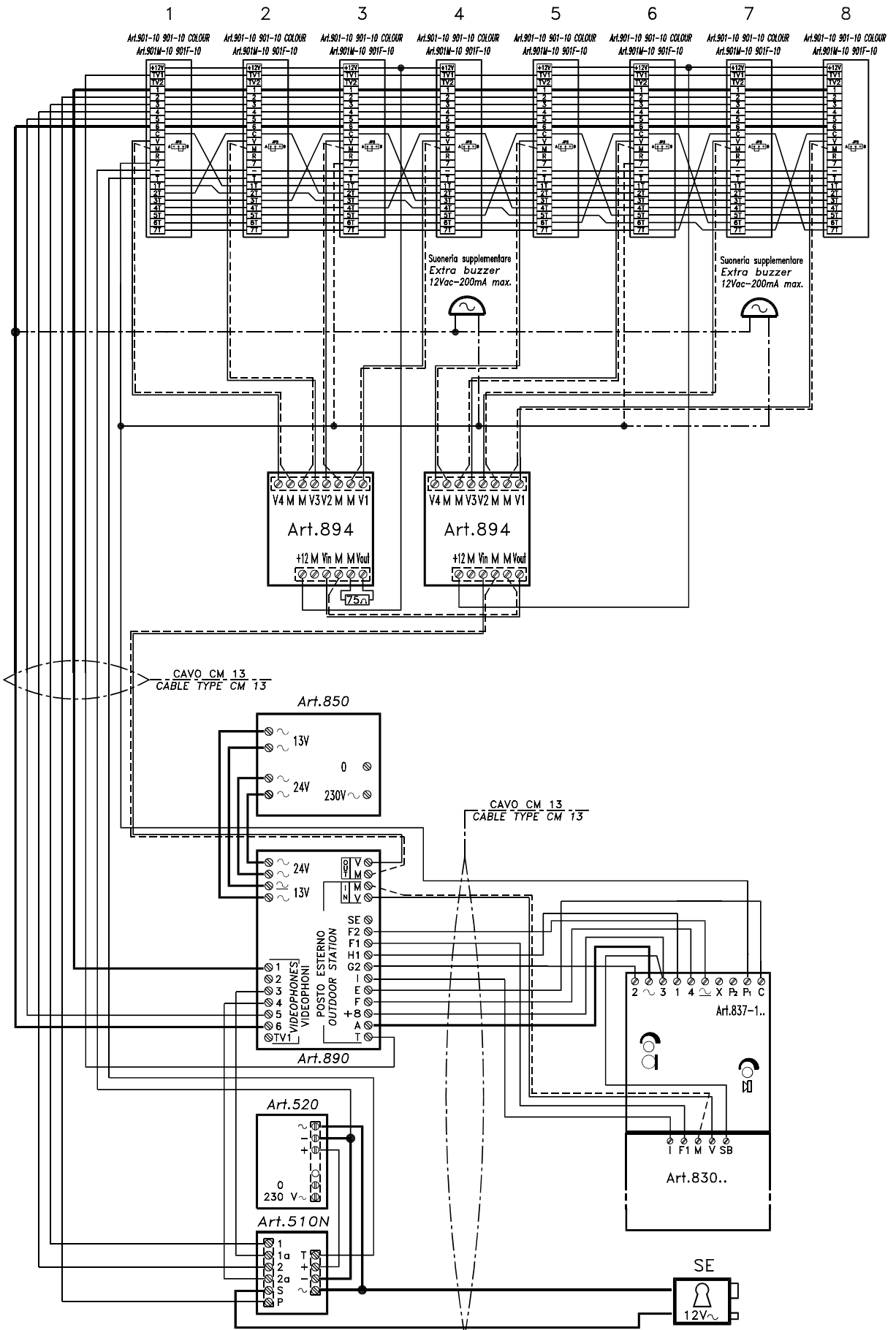

VM901415



SYSTEM WITH ONE VIDEOPHONE AND 7 INTERCOMMUNICATING INTERCOMS

Description

The call from outdoor station rings the buzzer of videophone which will be switched on automatically.

The call can be extended to 4 intercom handsets by installing inside the buzzer RZ/102 or using extension sounder Art. 512E. From every intercom handset it is possible to talk with the outdoor station and open the door.

To make an internal call it is necessary to pick up the handset and press a button (1...7).

The internal call is a modulated electronic tone.

The internal conversation can not be heard from the outdoor station (secrecy).

If during an internal conversation there is call from the outdoor station it is necessary to replace the handset first and then pick up the handset again.

Installing the system

- Consult the table below to obtain the necessary items required.
- Run the correct size cables (see page 18).
See block diagram for number of cores.
- Test installation (see page 20).

Extra services

1) Extension sounders: Art. 512E for calls from outdoor station.
Art. 512A for internal calls (see page 22).

2) Service buttons:  TV2 for a second TV camera or other services (see page 22).
Use of free buttons (1.....7 see page 22).

NOTE

System shown is just an example as many other types of installation are possible. Please refer to this manual for other types of systems or contact our or your suppliers technical department.

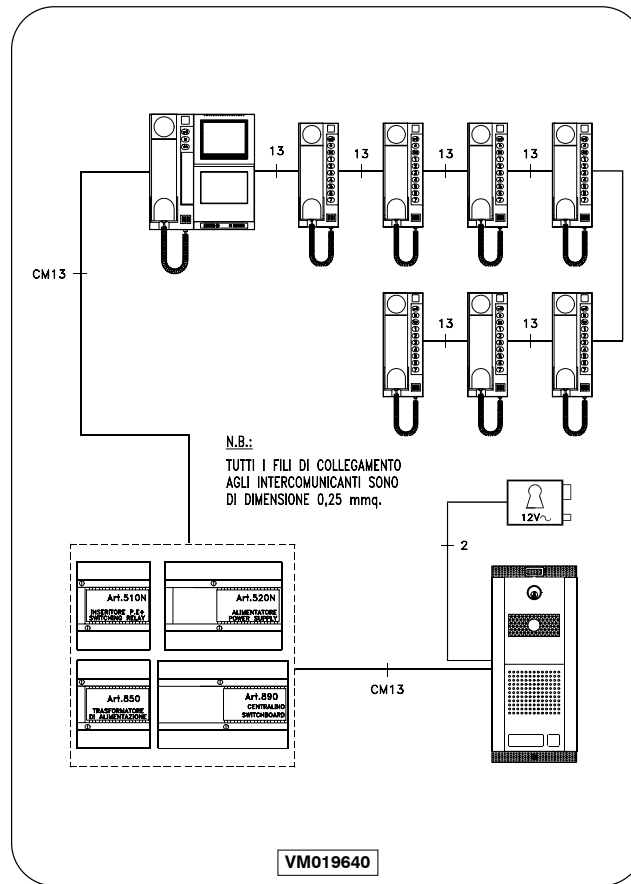

IMPIANTO INTERCOMUNICANTE MISTO COMPOSTO DA 1 VIDEOCITOFONO E 7 CITOFONI

Descrizione

Il seguente impianto permette:

- il collegamento audio e video fra posto esterno e posto interno videocitofonico; solo audio con gli interni citofonici.
- l'intercomunicazione fonica fra i posti interni fino ad un max di 8.

Quando dal posto esterno si effettua la chiamata, questa perviene al ronzatore del videocitofono 1 con l'accensione dello stesso. L'utente può vedere e rispondere direttamente dal videocitofono 1 o solo rispondere da un qualsiasi citofono. La serratura elettrica si aziona pigiando il tasto .

Per far giungere la chiamata in altri locali è possibile collegare un ronzatore RZ.102 interno al citofono o suonerie supplementari esterne fino ad un massimo di 5.

Le chiamate interne (nota modulata) si effettuano alzando la cornetta e pigiando il tasto corrispondente all'interno da chiamare.

La comunicazione fra gli interni non è temporizzata e se nel frattempo perviene una chiamata dal posto esterno è necessario riporre le cornette per ristabilire il collegamento fonico con il posto esterno. Non è previsto il segreto fonico fra gli interni ma, nel servizio intercomunicante, il relè di scambio Art. 510N provvede all'esclusione della fonica sul posto esterno.

Realizzazione dell'impianto

- Consultare la tabella a fondo pagina per il materiale occorrente.
- Posare il cavo rispettando la sezione dei fili (vedi pag. 18).
- Collaudare l'impianto (vedi a pag. 20).

Servizi ausiliari

(Vedi a pag.42)

NOTE

Nell'impianto descritto si possono sostituire dei citofoni con dei videocitofoni tenendo conto delle descrizioni e note dell'impianto a pag. 42. Per poter rispondere dai citofoni alla chiamata dal posto esterno è necessario che il morsetto - sia collegato al morsetto R del videocitofono che la chiamata stessa fa accendere.

Se si vuole realizzare un impianto con chiamate singole bisogna abilitare la fonica del citofono facendo un ponte fra il morsetto R e 5 del videocitofono ad esso collegato.

ARTICLE ARTICOLO	DESCRIPTION	DESCRIZIONE	QTY Q. T.À	NOTE	NOTE
901-10-M-F 901-10 Colour	Videophone	Videocitofono	1		
928-10	Intercom with 10 push buttons	Cit. interc. con 10 pulsanti di chiam.	7		
890	Switchboard	Centralino	1		
850	Power transformer	Trasformatore di alimentazione	1		
852..	Front support	Sostegno portamoduli	1		
830.. 830.. Colour	Camera module	Modulo telecamera	1		
837-1	Speaker unit module	Modulo portiere elettrico	1		
520	Power supply	Alimentatore	1		
510N	Switching relay plus modulated tone generator	Inserit. port. electr. e generat. di nota modulata	1		
CM10	Multicore cable-9+coax	Cavo 9 fili più coax	mt	Between control unit and videophone	Per colleg. centralino videocit.
CM13	Multicore cable-12+coax	Cavo 12 fili più coax	mt	Between control unit and outdoor station	Per colleg. centralino posto est.

Art.901-10 901-10 COLOUR
Art.901M-10 901F-10

Art.928-10

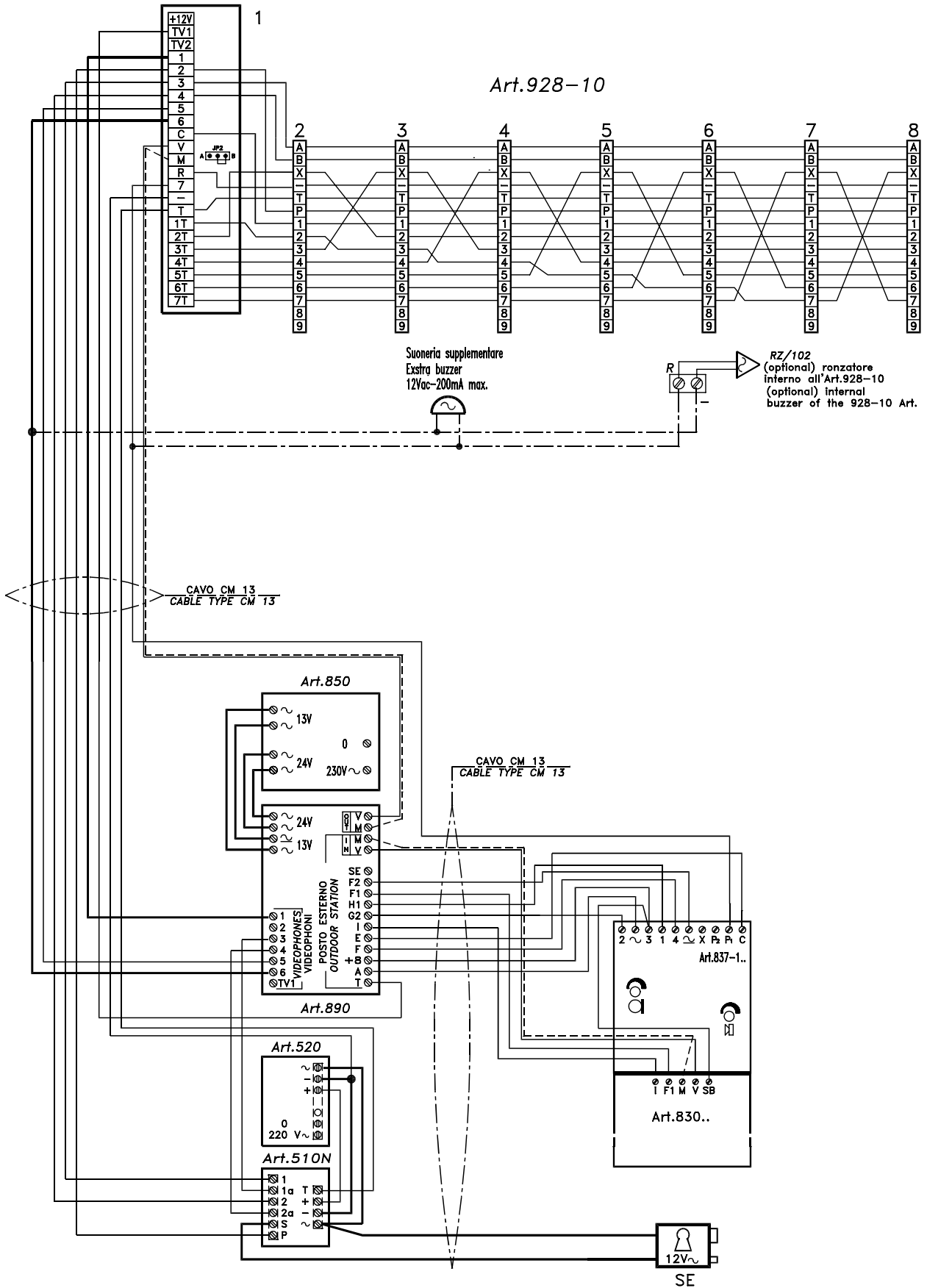



SYSTEM WITH 3 VIDEOPHONES INTER-COMMUNICATING WITH 5 INTERCOMS AND 2 AUTOMATICALLY SWITCHED OUT-DOOR STATIONS

Description

This system works as installation described on pag. 30, 31, 42 and 44.

The 3 videophones are called in parallel and, by using the additional power supply Art. 893, picture will be on all videophones.

To hear the outside call from telephones it is possible to add max 2 additional sounders or buzzer Art. RZ/102 inside telephones

Installing the system

- Consult the table below to obtain the necessary items required.
- Run the correct size cables (see page 18).
See block diagram for number of cores.
- Test installation (see page 20).

Extra services

See page 42.

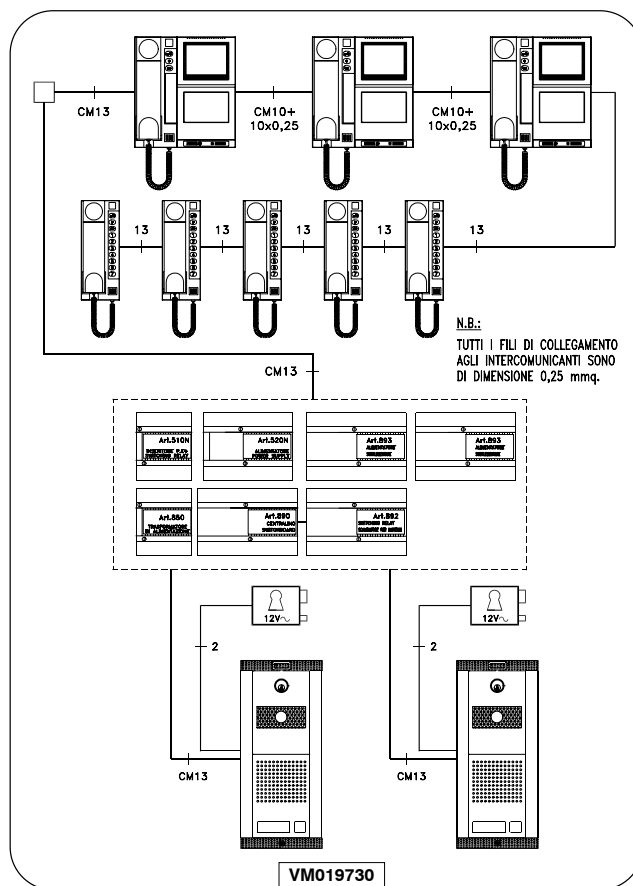

IMPIANTO INTERCOMUNICANTE MISTO COMPOSTO DA 3 VIDEOCITOFONI E 5 CITOFONI CON 2 POSTI ESTERNI

Descrizione

Questo impianto raggruppa le stesse caratteristiche di quelli descritti alle pagg. 30, 31 e pagg. 42, 44.

Nei posti interni sono previsti 3 videocitofoni che ricevono la chiamata su ronzatore e si accendono contemporaneamente con l'ausilio dell'alimentatore supplementare Art. 893.

Per far giungere la chiamata in altri locali è possibile aggiungere max altre 2 suonerie supplementari o ronzatori RZ.102 interni ai citofoni.

Relizzazione dell'impianto

- Consultare la tabella a fondo pagina per il materiale occorrente.
- Posare il cavo rispettando la sezione dei fili (Vedi pag.18).
- Collaudare l'impianto (vedi pag. 20).

Servizi ausiliari

Vedere a pag. 42.

ARTICLE ARTICOLO	DESCRIPTION	DESCRIZIONE	QTY Q. TÀ	NOTE	NOTE
901-10-M-F 901-10 Colour	Videophone	Videocitofono	n..	n=user	n=utenze videocitofoniche
890	Switchboard	Centralino	1		
850	Power transformer	Trasformatore di alimentazione	1		
852..	Front support	Sostegno portamoduli	2		
830.. 830 colour	Camera module	Modulo telecamera	2		
837-1/..	Speaker unit module	Modulo portiere elettrico	2		
892	Switching device	Scambiatore 2 posti interni video	1		
893	Additional power supply	Alimentatore supplementare	2		
894	Video distribution box	Distributore video di piano	1		
520	Power supply	Alimentatore	1		
510N	Switching relay plus modulated tone generat.	Inserit. port. elettr. e generat. modulo di nota	1		
CM10	Multicore cable-9+coax	Cavo 9 fili più coax	mt.	Between control unit and videophone	Per collegamento centralino videocit.
CM13	Multicore cable-12+coax	Cavo 12 fili più coax	mt.	Between control unit and outdoor station	Per collegamento centralino posto est.

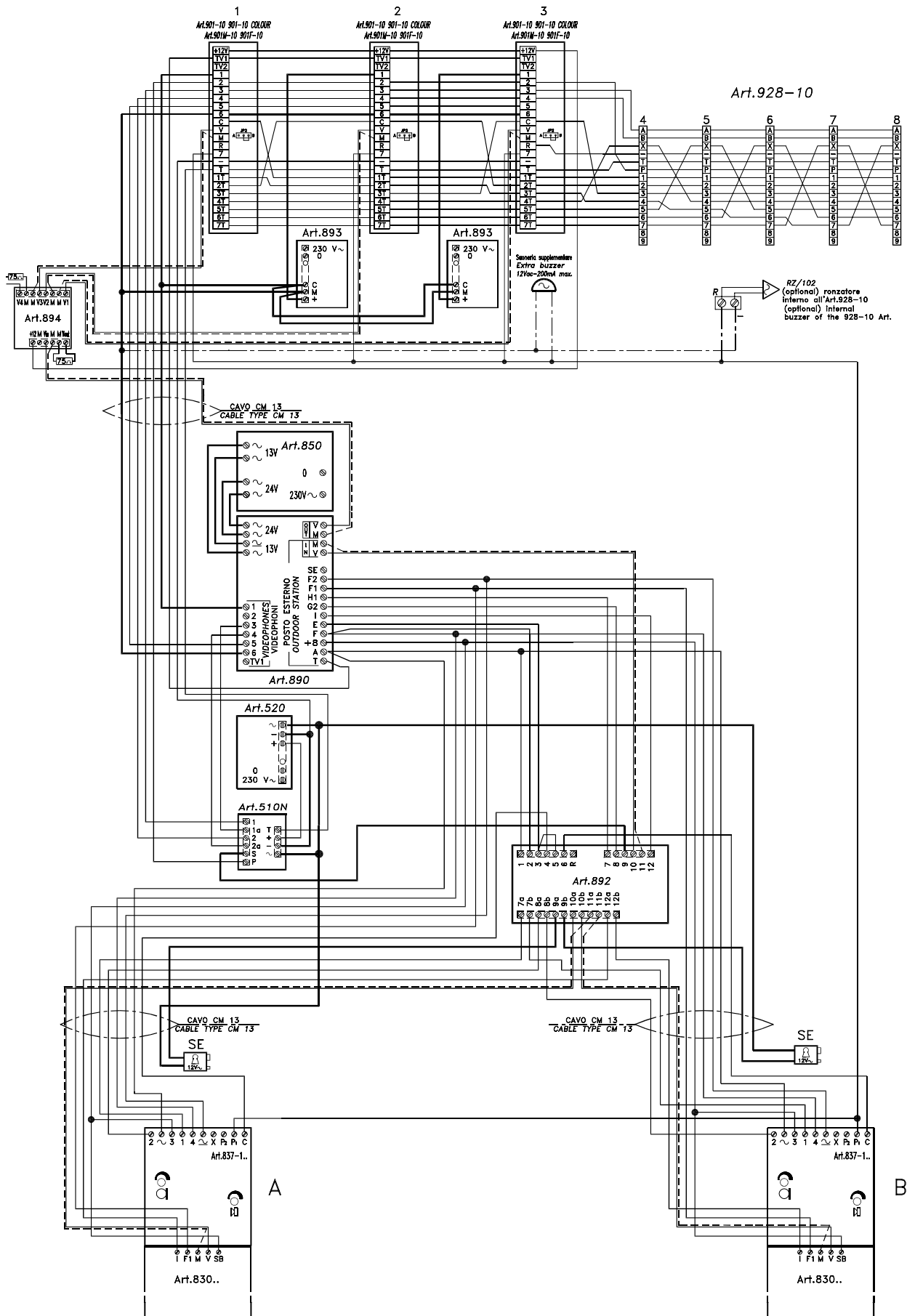



VIDEOINTERCOM SET, TWO USERS, NO COAX



Description

This is a videointercom system designed for easy installation.

It does not require coaxial cable for the video signal.

By pressing call button an electronic tone will be heard from the intercom; after a few seconds the videophone will light up and a picture will appear.

System works as standard videointercom system:

- Pick up the handset and talk; press button  to operate the lock.
- Videophone will switch off when handset is replaced on its cradle.
- If dashed connection is made it is possible to switch on the system from the videophone by pressing the recall button .

Installing the system

- a) Consult the table below to obtain the necessary items required.
- b) Run the correct size cables (see page 18).

Extra services

- 1) Additional speaker (see page 23 fig. 8).
- 2) Other services (see page 23 fig. 9 and fig. 10).
- 3) Intercom 925 or 925S in parallel with videophone (see pag. 23 fig. 12 and page 57).

NOTE

Art. 901NC/MV can replace Art. 901NC also in the installation 4+1 no coax. Additional power supply Art. 521 (See page 49 Fig. 2) is required.

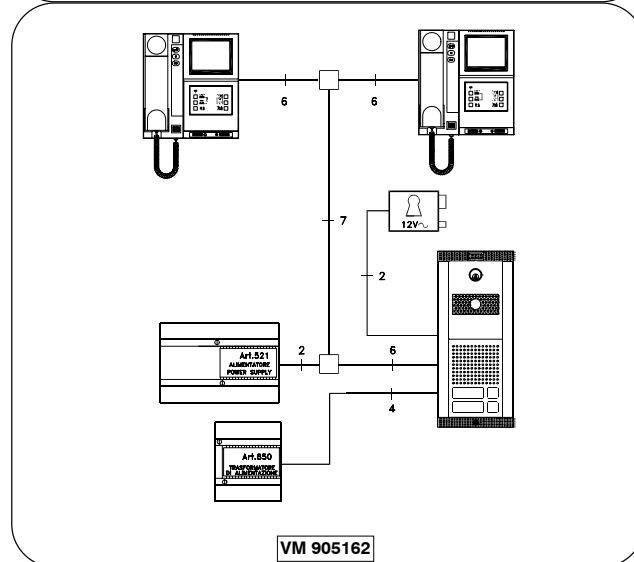
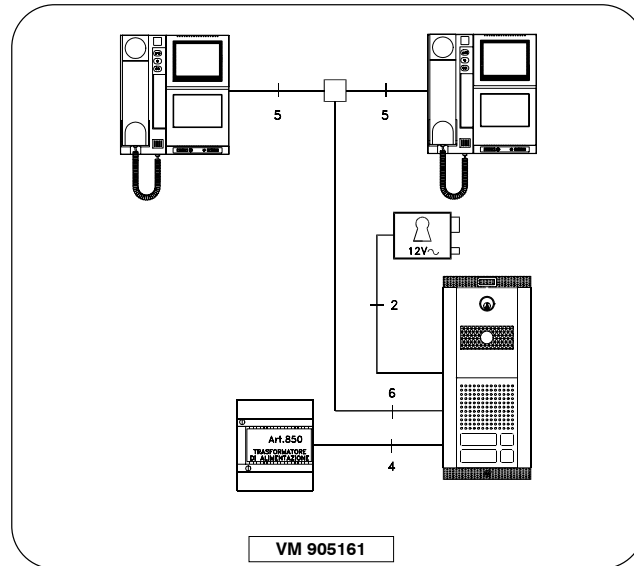

IMPIANTO VIDEOCITOFONICO BIFAMILIARE, SISTEMA 4+1 SENZA COAX

Descrizione

E' un sistema videocitofonico bifamiliare che si installa con estrema facilità perchè non necessita di cavo coassiale per la trasmissione video ed i conduttori necessari per il collegamento sono solamente 6. Pigiando il tasto di chiamata del posto esterno, il videocitofono emette la nota elettronica di chiamata e dopo qualche secondo appare l'immagine dell'interlocutore. Sollevando la cornetta, l'utente interno, può mettersi in comunicazione audio ed aprire la serratura elettrica pigiando il tasto  Riponendo la cornetta si ha lo spegnimento dell'impianto. Se è stato collegato il conduttore tratteggiato (facoltativo) si può effettuare l'autoaccensione pigiando il tasto .

Realizzazione dell'impianto

- a) Consultare la tabella a fondo pagina per il materiale occorrente
- b) Posare i fili rispettando la sezione (vedere a pag.18)

Servizi ausiliari

- 1) Suoneria supplementare (vedi pag. 23 fig. 8).
- 2) Accensione luci scale o altri servizi (vedere pag. 23 fig. 9 e 10).
- 3) Citofono Art.925 o 925S in parallelo al videocitofono (vedi a pag. 23 fig.12 e pag. 57).

NOTE

Anche negli impianti video 4+1 senza coassiale si può sostituire l'Art. 901NC con l'Art. 901NC/MV aggiungendo l'alimentatore supplementare Art. 521. (Vedi Fig. 2 pag. 49).

ARTICLE ARTICOLO	DESCRIPTION	DESCRIZIONE	QTY Q. T.À	NOTE	NOTE
901NC 901NC colour 901F-NC M-NC	Videophone	Videocitofono	2		
850	Power transformer	Trasformatore di alimentazione	1		
852..	Front support	Sostegno portamoduli	1		
831M-1.. 831M-1 colour	Camera unit	Unità di ripresa	1		
872..	Rainshields for 2 modules	Tettuccio antipioggia per 2 moduli	1	Optional (see page 12)	Facoltativo (vedere a pag. 19)
901NC/MV	Videophone with memory board	Videocitofono con memoria video	2		
521	Additional power supply	Alimentatore supplementare	1		

Art.901NC 901NC COLOUR
Art.901M-NC 901F-NC

Art.901NC 901NC COLOUR
Art.901M-NC 901F-NC

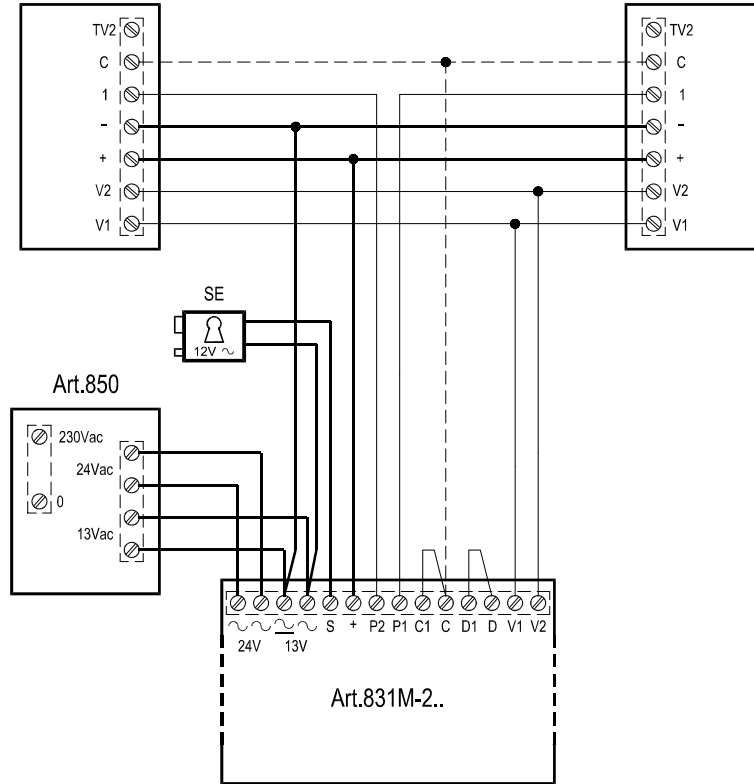

Fig. 1

Art.901NC/MV

Art.901NC/MV

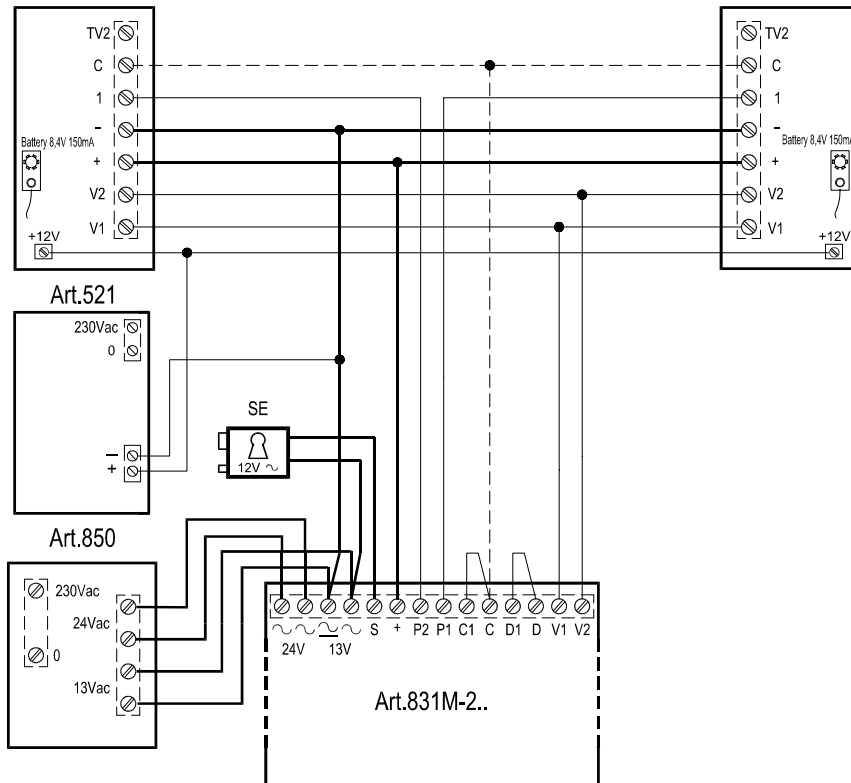

Fig. 2



VIDEOINTERCOM SYSTEM 4+1 NO COAX, n... USERS WITH VIDEO DISTRIBUTION BOX

Description

The system does not require coax cable and works with four wires plus one per videophone.

System works as standard installation using coax.

If dashed connection is made it is possible to switch on the system from videophone by pressing the button .

To deactivate this service while the system is on, it is necessary to add a relay Art. 506N (see page 23 fig. 11).

Installing the system

- Consult the table below to obtain the necessary items required.
- Run the correct size cables (see page 18).

Extra services

- Additional speaker (see page 23 fig. 8).
- Other services (see page 23 fig. 9 and fig. 10).
- Intercom 925 or 925S in parallel with videophone (see pag. 23 fig. 12 and page 57).

NOTE

Art. 901NC/MV can replace Art. 901NC also in the installation 4+1 no coax. Additional power supply Art. 521 (See page 49 Fig. 2) is required.

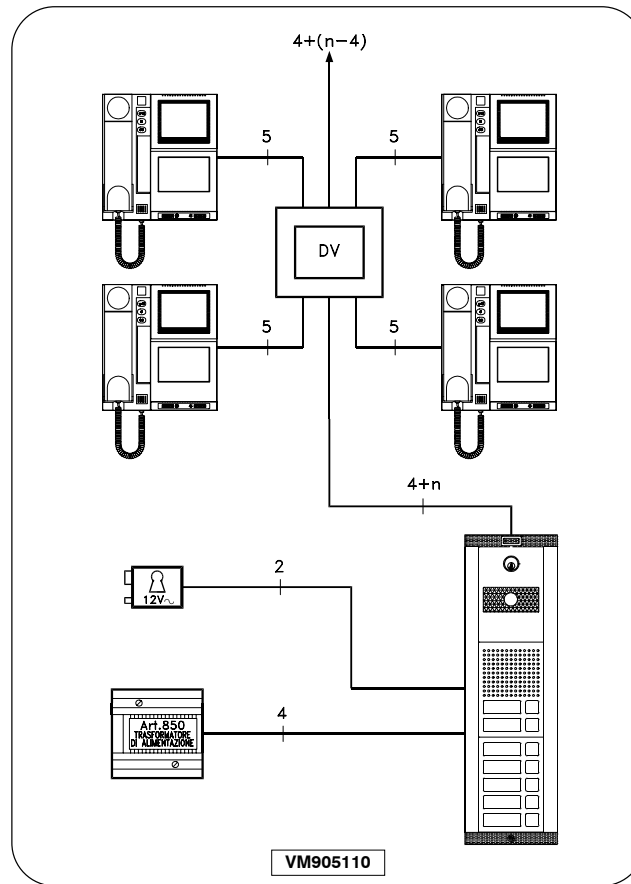

IMPIANTO VIDEOCITOFONICO, SISTE- MA 4+1 SENZA COAX, n... UTENTI, CON DISTRIBUTORE VIDEO

Descrizione

Questo impianto, con un numero ridotto di fili e senza cavo coassiale, permette il collegamento audio e video di uno qualsiasi degli n... utenti con il posto esterno. Pigiando un tasto di chiamata dal posto esterno, il videocitofono corrispondente emette la nota di chiamata e dopo qualche secondo appare l'immagine dell'interlocutore. L'utente chiamato, sollevando la cornetta, potrà mettersi in comunicazione audio ed aprire la serratura elettrica pigiando il tasto .

Se è stato collegato il conduttore tratteggiato (facoltativo), si può effettuare l'autoaccensione pigiando il tasto  TV1. Per disabilitare l'autoaccensione, quando c'è la conversazione in corso, bisogna installare il modulo relè Art. 506N (vedere schema pag. 23 fig. 11) che interrompe il filo C quando l'impianto è attivato.

Realizzazione dell'impianto

- Consultare la tabella a fondo pagina per il materiale occorrente
- Posare i fili rispettando la sezione (vedere a pag.18)

Servizi ausiliari

- Suoneria supplementare (vedi pag. 23 fig. 8).
- Accensione luci scale o altri servizi (vedere pag. 23 fig. 9 e 10).
- Citofono Art.925 o 925S in parallelo al videocitofono (vedi a pag. 23 fig.12 e pag. 57).

NOTE

Anche negli impianti video 4+1 senza coassiale si può sostituire l'Art. 901NC con l'Art. 901NC/MV aggiungendo l'alimentatore supplementare Art. 521. (Vedi Fig. 2 pag. 49).

ARTICLE ARTICOLO	DESCRIPTION	DESCRIZIONE	QTY Q. TÀ	NOTE	NOTE
901NC 901NC colour 901F-NC M-NC	Videophone	Videocitofono	n..	n=user	n=utenze videocitofoniche
850	Power transformer	Trasformatore di alimentazione	1		
852...-3..	Front Support	Sostegno portamoduli	1+n..	See type and qty at page 11, 14	Per tipo e quantità vedere a pag.11, 14
831M-0...-1...-2 831M-1 colour	Camera unit	Unità di ripresa	1		
843...-4...-5..	Extension front panel module	Modulo di chiamata	n...	See type and qty at page 10, 14	Per tipo e quantità vedere a pag.10, 14
316	Video distribution box	Distributore video di piano	n..	As may be required	Q.tà da stabilire in base alle esigenze
834-N	Five diodes p. c. board module	Modulo con 5 diodi	n..	n=n.. extension front panel	n=n.. moduli pulsanti
901NC/MV	Videophone with memory board	Videocitofono con memoria video	n..	See at page 48-49	Vedere a pag. 48-49
521	Additional power supply	Alimentatore supplementare	1	See at page 48-49	Vedere a pag. 48-49

Art.901NC 901NC COLOUR 901M-NC 901F-NC

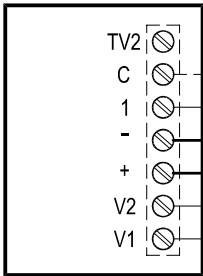

Art.901NC 901NC COLOUR 901M-NC 901F-NC

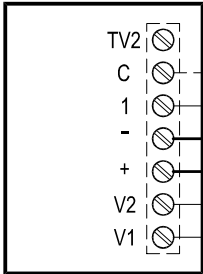

Art.901NC 901NC COLOUR 901M-NC 901F-NC

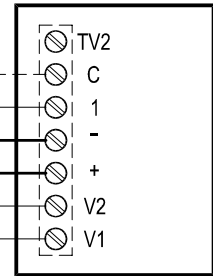

Art.901NC 901NC COLOUR 901M-NC 901F-NC

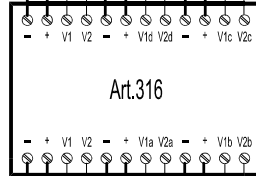
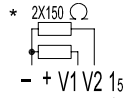
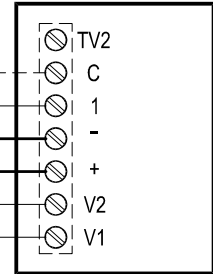

Art.845..

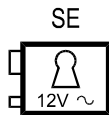
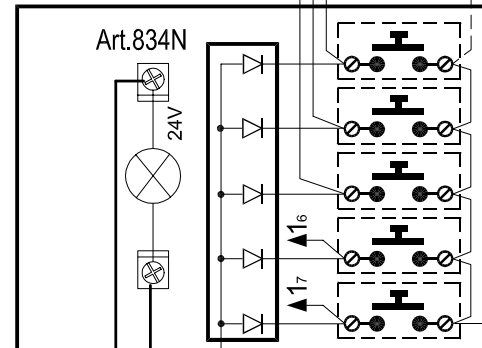

Art.850

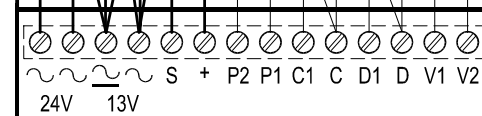
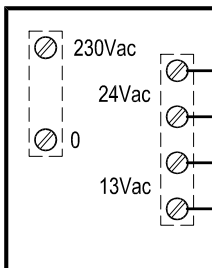

Art.831M-2..

* Collegare 2 resistenze da 150Ω 1/4W tra i morsetti - e V1, V2 dell'ultimo distributore video Art.316.

* Connect 2 resistors 150Ω 1/4W between terminals - and V1, V2 of the last video distributor Art.316.



VIDEOINTERCOM SYSTEM 4+1 NO COAX, n... USERS, CASCADE CONNECTION

Description

The system works as the one described on page 50 but connections are made in cascade without videodistributor Art. 316. This system can not be used with videophones in parallel.

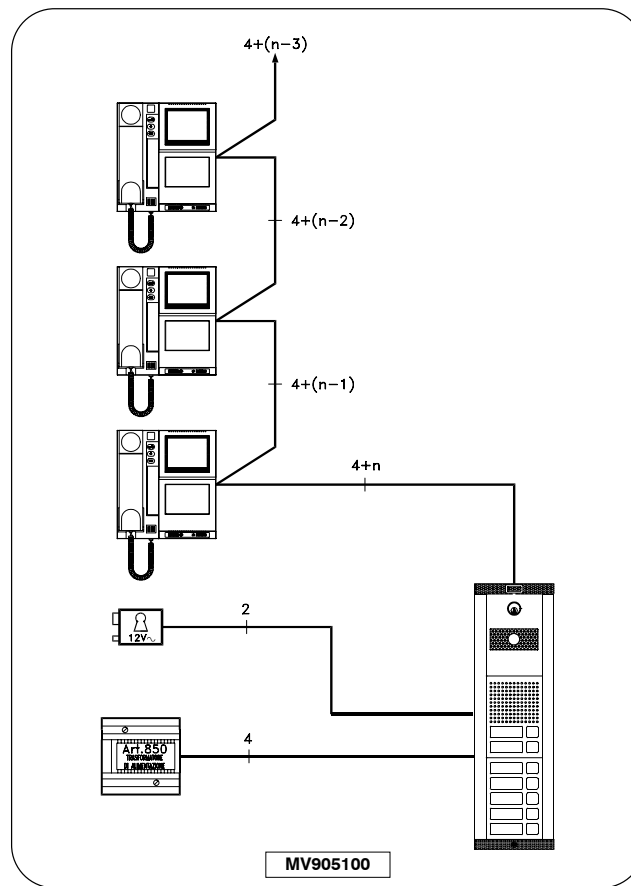

IMPIANTO VIDEOCITOFONICO, SISTE- MA 4+1 SENZA COAX, n... UTENTI, A COLONNA MONTANTE PASSANTE

Descrizione

Lo stesso impianto descritto alla pagina precedente può essere realizzato senza distributore video Art.316 rilanciando i fili della colonna montante da un videocitofono all'altro oppure effettuando delle derivazioni molto vicine alla colonna montante stessa.

Ciò è possibile perchè solo il videocitofono chiamato, con la sua accensione (massimo una per volta), inserisce il suo carico al segnale video della colonna montante. Eventuali derivazioni volanti, prima del videocitofono acceso, possono provocare riflessioni di linea e deteriorare l'immagine della telecamera.

Per far accendere 2 o più videocitofoni contemporaneamente, senza sovraccaricare il segnale video è indispensabile mettere il distributore Art. 316 (vedere schema a pag 54).

Se è collegato il filo tratteggiato (facoltativo) si può effettuare l'autoaccensione pigiando il tasto  TV1.

I

Installing the system

- Consult the table below to obtain the necessary items required.
- Run the correct size cables (see page 18).

Extra services

- Additional speaker (see page 23 fig. 8).
- Other services (see page 23 fig. 9 and fig. 10).
- Intercom 925 or 925S in parallel with videophone (see pag. 23 fig. 12 and page 57).

NOTE

Art. 901NC/MV can replace Art. 901NC also in the installation 4+1 no coax. Additional power supply Art. 521 (See page 49 Fig. 2) is required.

Realizzazione impianto

- Consultare la tabella a fondo pagina per il materiale occorrente.
- Posare i conduttori rispettando la sezione (vedere pag.18).

Servizi ausiliari

- Suoneria supplementare (vedi pag. 23 fig. 8).
- Accensione luci scale o altri servizi (vedere pag. 23 fig. 9 e 10).
- Citofono Art.925 o 925S in parallelo al videocitofono (vedi a pag. 23 fig.12 e pag. 57).

NOTE

Anche negli impianti video 4+1 senza coassiale si può sostituire l'Art. 901NC con l'Art. 901NC/MV aggiungendo l'alimentatore supplementare Art. 521. (Vedi Fig. 2 pag. 49).

ARTICLE ARTICOLO	DESCRIPTION	DESCRIZIONE	QTY Q. TÀ	NOTE	NOTE
901NC 901NC colour 901F-NC M-NC	Videophone	Videocitofono	n..	$n = user$	
850	Power transformer	Trasformatore di alimentazione	1		
852..-3..	Front support	Sostegno portamoduli	1+n..	See type and qty at page 11, 14	
831M-0..1..-2.. 831M.. colour	Camera unit	Unità di ripresa	1		
843..-4..-5..	Extension front panel module	Modulo di chiamata	n..	See type and qty at page 10, 14	
834N	Five diodes p.c. board module	Modulo con 5 diodi	n..	$n = n.. extension front panel$	
901NC/MV	Videophone with memory board	Videocitofono con memoria video	n..	See at page 48-49	Vedere a pag. 48-49
521	Additional power supply	Alimentatore supplementare	1	See at page 48-49	Vedere a pag. 48-49

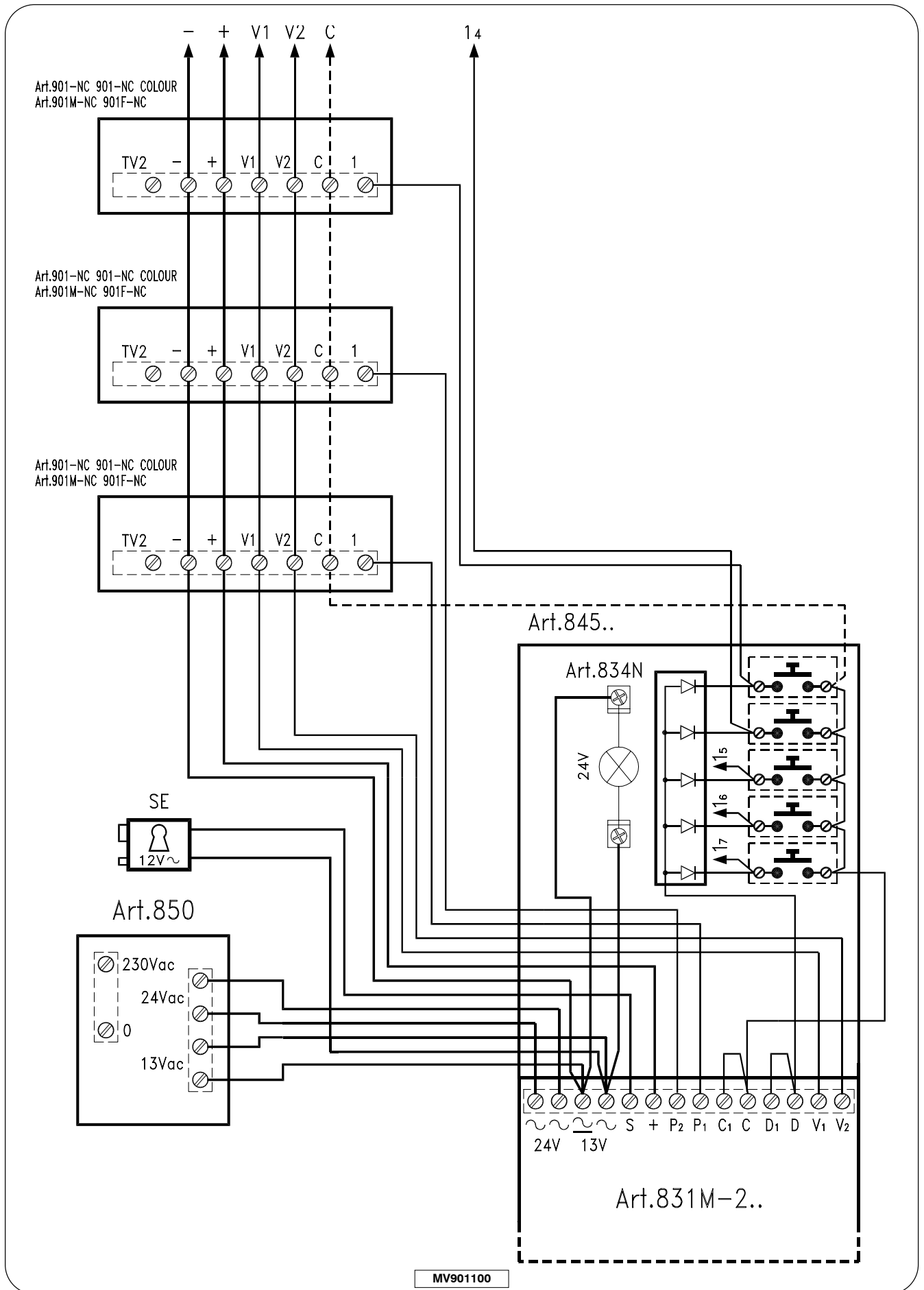



**VIDEOINTERCOM SYSTEM 4+1 NO COAX,
n... USERS WITH 2 AUTOMATICALLY SWIT-
CHED OUTDOOR STATIONS**

Description

The type of installation is used in case of two entrances for the same building.

The Art. 892 switching relay allows automatic switching of all services to the outdoor station from where the call has been placed.

The recall button  TV1 can be connected to switch on one particular camera unit: dashed connection to terminal C of camera unit A or B.

To deactivate this service while the system is on it is necessary to add a relay Art. 506N (see page 23 fig. 11).

Installing the system

- Consult the table below to obtain the necessary items required.
- Run the correct size cables (see page 18).

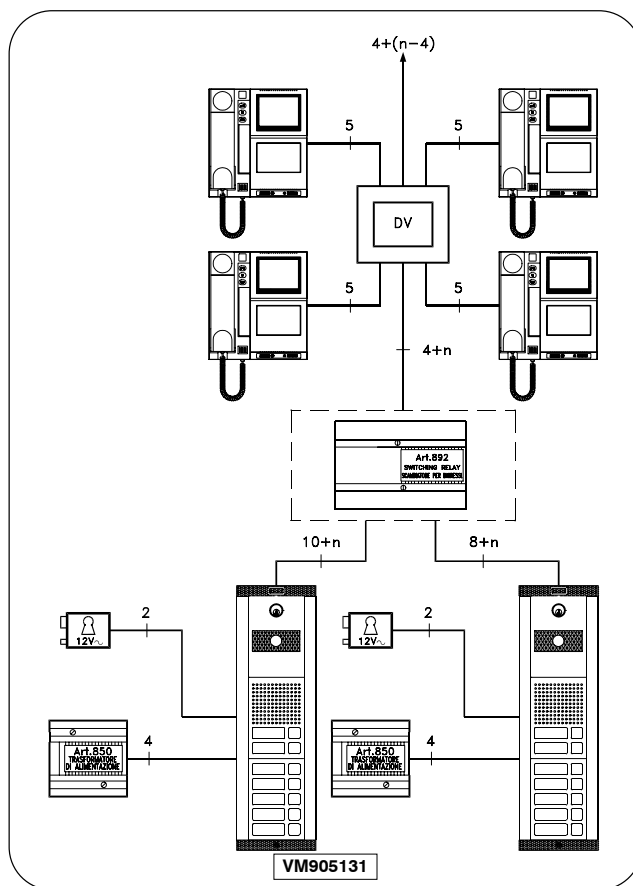

**IMPIANTO VIDEOCITONICO; SISTEMA
4+1 SENZA COAX, n... UTENTI, 2 POSTI
ESTERNI**

Descrizione

Questo impianto è impiegato negli edifici che hanno due ingressi comuni a tutti gli appartamenti. Il dispositivo di scambio Art. 892 effettua la commutazione di tutti i servizi sul posto esterno in cui è stata effettuata l'ultima chiamata. Il funzionamento è lo stesso descritto negli impianti precedenti. L'autoaccensione può essere effettuata, pigiando il tasto  TV1, solamente su un posto esterno prioritario, collegando il filo tratteggiato (facoltativo) al morsetto C del posto esterno A o B. Per disabilitare l'autoaccensione, quando c'è la conversazione in corso, bisogna installare il modulo relè Art. 506N (vedere schema pag. 23 fig.11) che interrompe il filo C quando l'impianto è attivato.

Realizzazione impianto

- Consultare la tabella a fondo pagina per il materiale occorrente
- Posare i fili rispettando la sezione (vedere a pag.18)

Extra services

- Additional speaker (see page 23 fig. 8).
- Other services (see page 23 fig. 9 and fig. 10).
- Intercom 925 or 925S in parallel with videophone (see pag. 23 fig. 12 and page 57).

Servizi ausiliari

- Suoneria supplementare (vedi pag. 23 fig. 8).
- Accensione luci scale o altri servizi (vedere pag. 23 fig. 9 e 10).
- Citofono Art.925 o 925S in parallelo al videocitofono (vedi a pag. 23 fig.12 e pag. 57).

NOTE

Art. 901NC/MV can replace Art. 901NC also in the installation 4+1 no coax. Additional power supply Art. 521 (See page 49 Fig. 2) is required.

NOTE

Anche negli impianti video 4+1 senza coassiale si può sostituire l'Art. 901NC con l'Art. 901NC/MV aggiungendo l'alimentatore supplementare Art. 521. (Vedi Fig. 2 pag. 49).

ARTICLE ARTICOLO	DESCRIPTION	DESCRIZIONE	QTY Q. T.À	NOTE	NOTE
901NC 901NC colour 901F-NC M-NC	Videophone	Videocitofono	n..	n=user	n=utenze videocitofoniche
850	Power transformer	Trasformatore di alimentazione	1		
852...-3..	Front support	Sostegno portamoduli	1+n..	See type and qty at page 11, 14	Per tipo e quantità vedere a pag.11, 14
831M2-0 831M.. colour	Camera unit	Unità di ripresa	1		
843...-4...-5..	Extension front panel module	Modulo di chiamata	n..	See type and qty at page 10, 14	Per tipo e quantità vedere a pag.10, 14
834N	Five diodes p.c. board module	Modulo con 5 diodi	n..	n=n... extension front panel	n=n... moduli pulsanti
892	Switching device	Scambiatore due ingressi video	1		
316	Video distribution box	Distributore video di piano	n..	As may be required	Q.tà da stabilire in base alle esigenze
901NC/MV	Videophone with memory board	Videocitofono con memoria video	n..	See at page 48-49	Vedere a pag. 48-49
521	Additional power supply	Alimentatore supplementare	1	See at page 48-49	Vedere a pag. 48-49

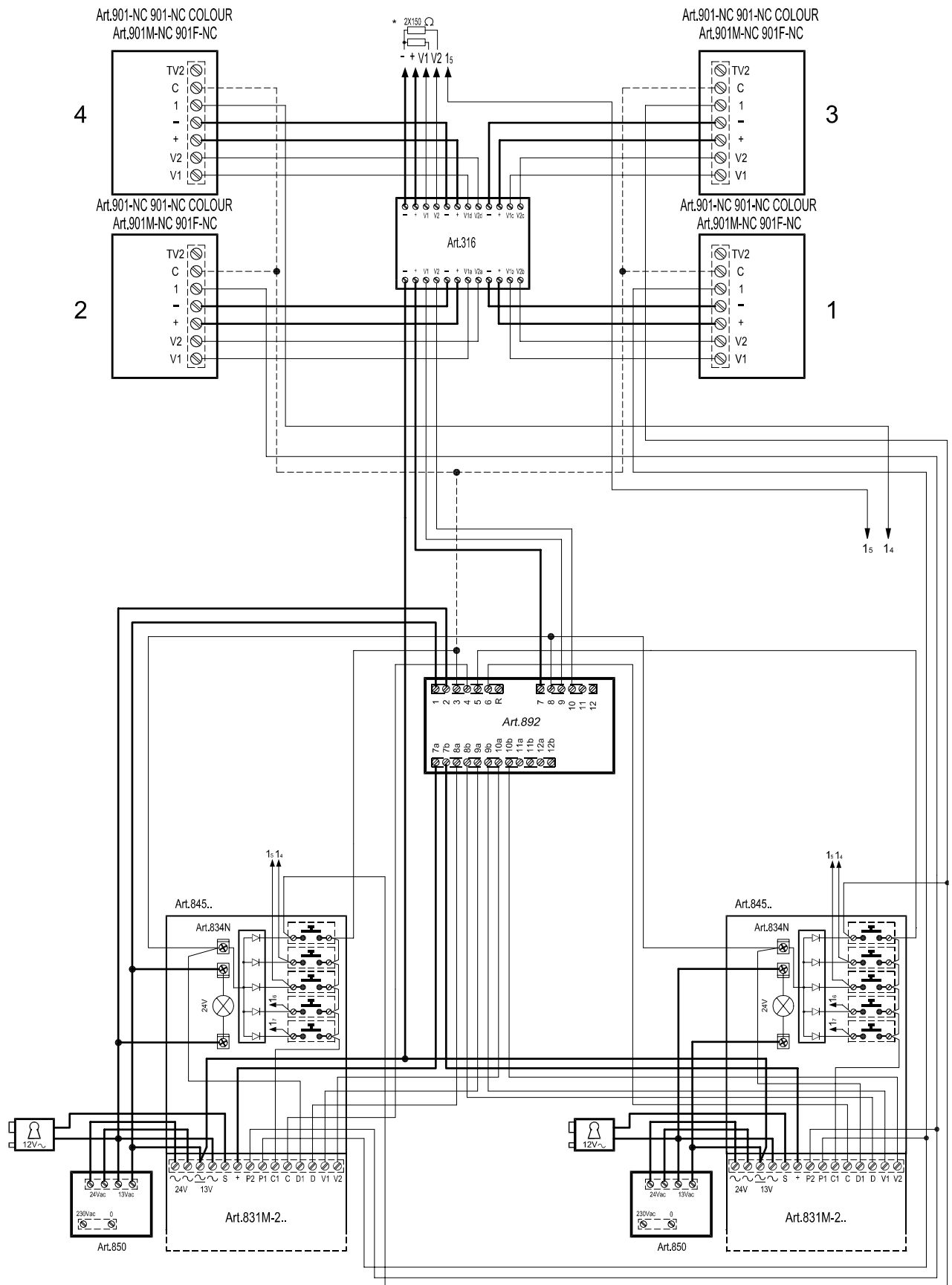



MIXED VIDEOINTERCOM SYSTEM 4+1 NO COAX WITH 2 VIDEOPHONES IN PARALLEL AND SECOND CAMERA REMOTE FROM DOOR PANEL

Description

This system allows various choices:

- A) Only one handset
- B) Two videophones in parallel
- C) One videophone
- D) One videophone plus one handset in parallel.

Telephones 925S are with privacy: only the last telephone called talks and opens the door.

If dashed connection is made it is possible to switch on the system from videophone by pressing button  TV1.

From the videophone view picture from remote Camera Art. 988NC will appear by pressing button  (TV2).

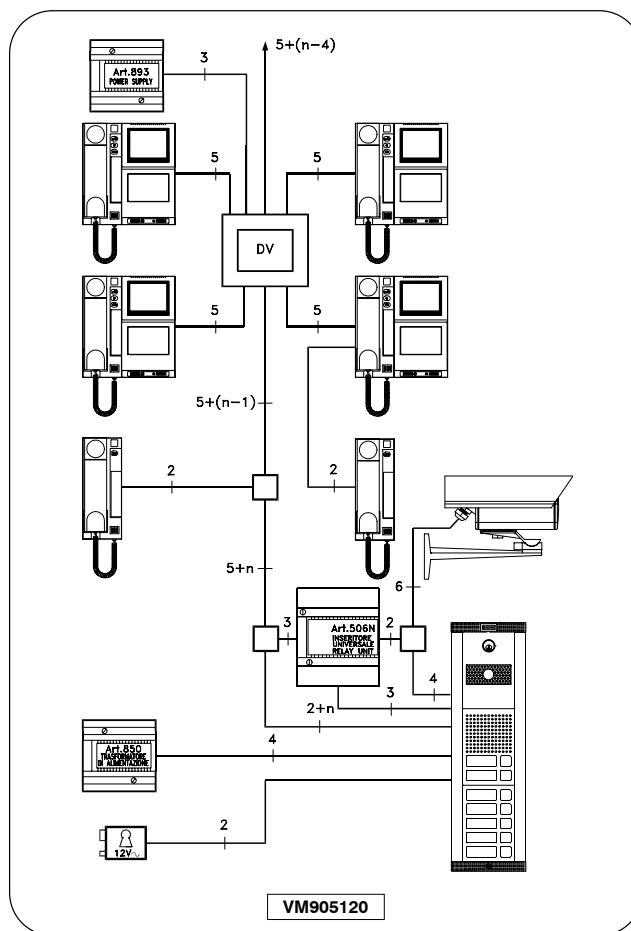

IMPIANTO VIDEOCITOFONICO MISTO, SISTEMA 4+1 SENZA COAX, CON ACCENSIONE CONTEMPORANEA DI 2 VIDEOCITOFONI, INSERIMENTO DI UNA SECONDA TELECAMERA DI CONTROLLO

Descrizione

Questa soluzione permette di realizzare un impianto atto a risolvere le diverse esigenze dei vari utenti.

Nello schema rappresentato a fianco ci sono 4 soluzioni diverse per ogni utente:

- A) Chiamata solo su un citofono
- B) Chiamata ed accensione contemporanea di 2 videocitofoni.
- C) Chiamata ed accensione di un solo videocitofono.
- D) Chiamata su un citofono e un videocitofono con accensione di quest'ultimo.

I citofoni Art. 925S hanno il segreto di conversazione e di apriporta per cui, solo l'ultimo chiamato, sollevando la cornetta, può rispondere all'interlocutore esterno ed aprire la serratura elettrica pigiando il tasto .

Riponendo la cornetta si ha lo spegnimento dell'impianto.

Dai videocitofoni si può effettuare l'autoaccensione pigiando il tasto  TV1 se è collegato il filo tratteggiato C (facoltativo).

Pigiando il tasto  TV2 si può commutare l'immagine della telecamera principale dal posto esterno alla telecamera di controllo Art. 988NC.

Installing the system

- a) Consult the table below to obtain the necessary items required.
- b) Run the correct size cables (see page 18).

Extra services

- 1) Additional speaker (see page 23 fig. 8).
- 2) Stairway light or other services (see page 23 fig. 9 and fig. 10).

NOTE

Art. 901NC/MV can replace Art. 901NC also in the installation 4+1 no coax. Additional power supply Art. 521 (See page 49 Fig. 2) is required.

Realizzazione impianto

- a) Consultare la tabella a fondo pagina per il materiale occorrente
- b) Posare i fili rispettando la sezione (vedere a pag. 18)

Servizi ausiliari

- 1) Suoneria supplementare (vedere a pag. 23 fig. 8)
- 2) Accensione luce scale o altri servizi (vedere a pag. 23 fig.9 e fig. 10).

NOTE

Anche negli impianti video 4+1 senza coassiale si può sostituire l'Art. 901NC con l'Art. 901NC/MV aggiungendo l'alimentatore supplementare Art. 521. (Vedi Fig. 2 pag. 49).

ARTICLE ARTICOLO	DESCRIPTION	DESCRIZIONE	QTY Q. TÀ	NOTE	NOTE
901NC 901NC colour 901F-NC M-NC	Videophone	Videocitofono	n..	n=user	n=utenze videocitofoniche
925S	Intercom with privacy for 1+1 system	Citofono con segreto per sistema 1+1	n..	n=user	n=utenze citofoniche
850	Power transformer	Trasformatore di alimentazione	1		
893	Additional power supply	Alimentatore supplementare	1		
852..-3..	Front support	Sostegno portamoduli	1+n..	See type and qty at page 11, 14	Per tipo e quantità vedere a pag.11, 14
831M-0.-1.-2 831M.. colour	Camera unit	Unità di ripresa	1		
988NC 988NC colour	External camera complete with housing	Telec. da esterno compl. di contenitore	1		
506N.	Enslavement relay	Relè di asservimento	1		
843..-4.-5..	Extension front panel module	Modulo di chiamata	n..	See type and qty at page 10, 14	Per tipo e quantità vedere a pag.10, 14
316	Video distribution box	Distributore video di piano	n..	As may be required	Q.tà da stabilire in base alle esigenze
834N	Five diodes p.c. board module	Modulo con 5 diodi	n..	n=n.. extension front panel	n=n..moduli pulsanti
901NC/MV	Videophone with memory board	Videocitofono con memoria video	n..	See at page 48-49	Vedere a pag. 48-49
521	Additional power supply	Alimentatore supplementare	1	See at page 48-49	Vedere a pag. 48-49

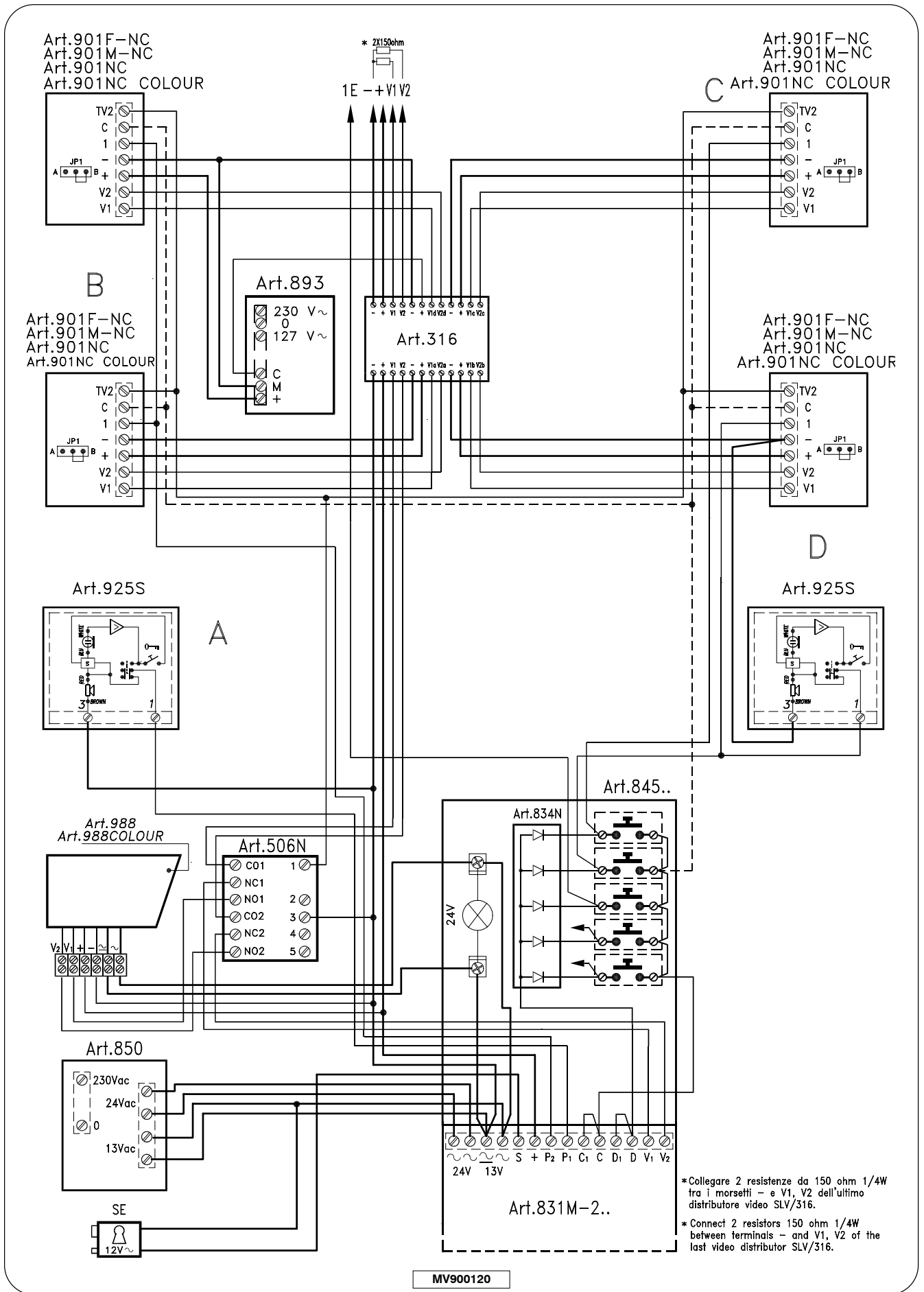



Factory - office:
VIDEX ELECTRONICS s.r.l.
Via del Lavoro, 1
63020 MONTEGIBERTO (AP)
ITALY
Phone: (+39) 0734. 631669
Fax: (+39) 0734. 632475
www.videx.it
e-mail: info@videx.it

Main UK office:
VIDEX SECURITY (UK) LTD
1 OSPREY
TRINITY PARK
TRINITY WAY
LONDON E4 8TD
Tel: +44 208 523 5800
Fax: +44 208 523 5825
www.videx-security.com
e-mail: info@videx-security.com

Northern UK office:
VIDEX SECURITY (UK) LTD
Unit 5
Chillingham Industrial estate
Chapman Street
NEWCASTLE UPON TYNE
NE6 2XX
Phone: 0191 224 1558
Fax: 0191 224 1559
Tech Line: 0191 224 3174

Greece office:
VIDEX HELLAS ELECTRONICS
48 Filolaou Str.
11633 ATHENS
Phone: 7521028 - 7521998
Fax 7560712
www.netmi.com/videx
e-mail: videx@compulink.gr

Danish office:
VIDEX DANMARK
Hammershusgade 15
DK - 2100 Copenhagen
Phone: +45 39 29 80 00
Fax: +45 39 27 77 75
www.videx.dk

